

Pattern

Jungpferde:

Trail 4 jährig	Pt.3
Trail 5 jährig	Pt.4
Basis 4 jährig	Pt.7
Basis 5 jährig	Pt.8
Reining 4 jährig	Pt.2
Reining 5 jährig	Pt.2
Ranch Riding	Pt. 7
Ranch Riding	Pt.8

Youngstar:

Challenge	Pt.3
Reining	Pt.5

Reining:

LK 4 A, LK 4 B	Pt.14
LK 3 A, LK 3 B	Pt.13
LK 2 A, LK 2 B	Pt. 6
LK 1 A, LK 2 B	Pt. 12
LK 1 jun, LK 2 jun	Pt. 4
Q – LK 2/1 A, LK 2/1 B	Pt. 10
Q – LK 2/1 jun	Pt. 8

Western Riding:

LK 3 A, LK 3 B	Pt. 15
LK 1 A, LK 2 A	Pt. 12
LK 1 B, LK 2 B	Pt. 12
LK 1 jun, LK 2 jun	Pt. 15
Q – LK 2/1 A sen, LK 2/1 B	Pt. 2
Q – LK 2/1 jun	Pt.7

Superhorse:

LK 2 A, LK 1 A	Pt. 1
LK 2 B, LK 1 B	Pt. 1
Q – LK 2/1 A, LK 2/1 B	Pt. 2

Trail:

LK 1 jun, LK 2 jun	Set 6, Pt. 4
LK 1 A, LK 2 A	Set 6, Pt. 3
LK 4 A, LK 4 B, LK 5 A, LK 5 B	Set 6, Pt. 6
LK 1 B, LK 2 B, LK 3B, LK 3 A	Set 6, Pt. 5
WT A, WT B	Set 6, Pt. 7
Q – LK 2/1 A sen, LK 2/1 B	Set 6, Pt. 1
Q – LK 2/1 jun	Set 6, Pt. 2

Showmanship:

Q – LK 2/1 A, B

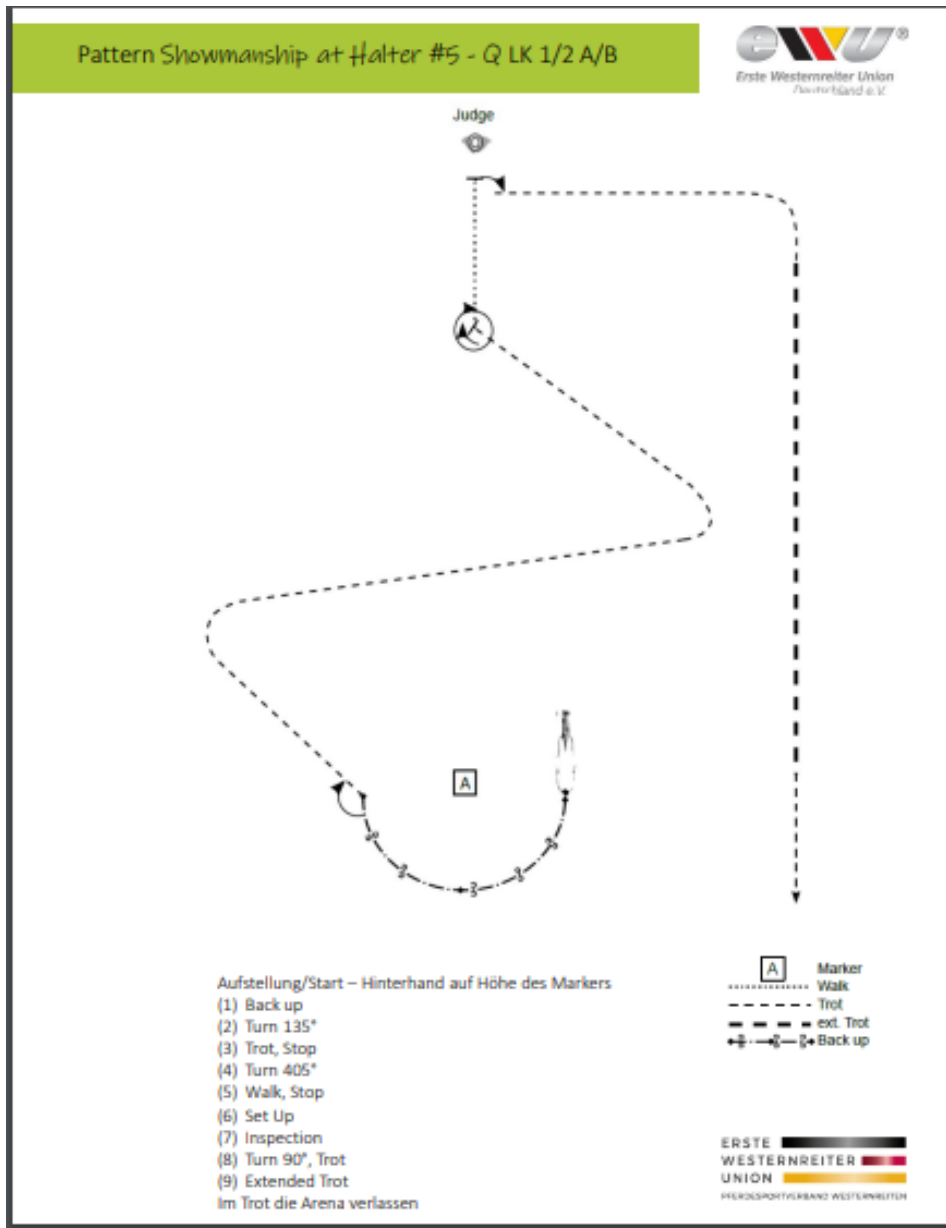

Showmanship LK 5 A, B, LK 4 A, B

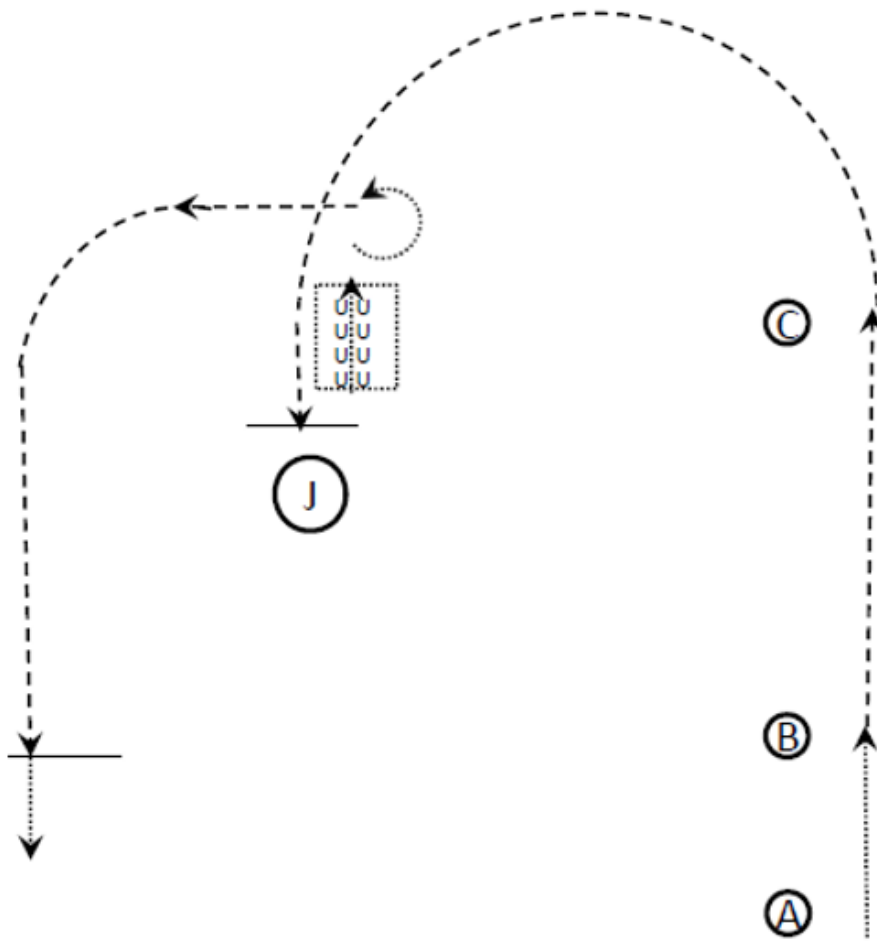

1. Im Schritt von A nach B
2. Jog wie eingezeichnet bis zum Richter
3. Stopp
4. Setup
5. Inspection
6. Eine Pferdelänge rückwärts
7. Drehung 90°
8. Jog
9. Stopp auf der Höhe von B
10. Verlasse die Arena im Schritt

Walk 

Jog 

Showmanship LK 1 A,B, LK 2 A,B LK 3 A, B

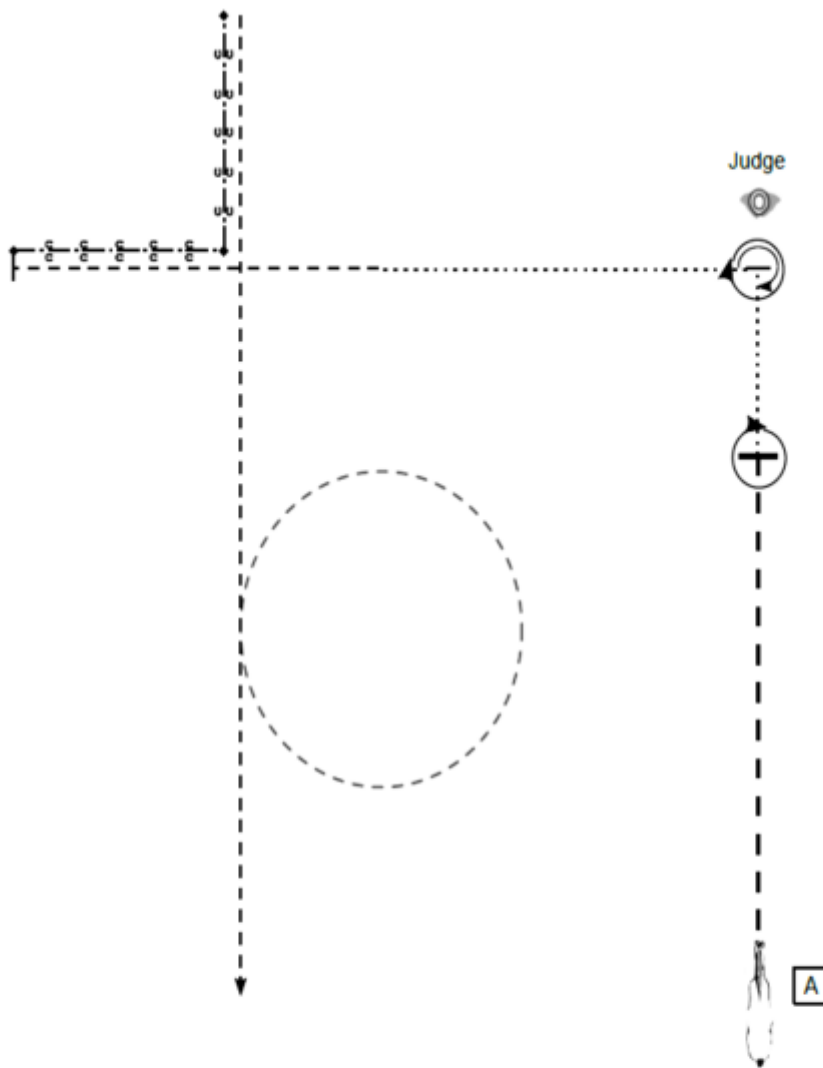

- Start bei A/Aufstellung
- (1) Extended Trot, Stop
 - (2) Turn 360°
 - (3) Walk zum Richter, Stop
 - (4) Set Up
 - (5) Inspection
 - (6) Turn 630°
 - (7) Walk, Trot, Stop
 - (8) Back up
 - (9) Trot
- Im Trot die Arena verlassen

- A** Marker
- Walk
 - - - Trot
 - - - ext. Trot
 - ← → ← → ← → Back up

Western Horsemanship

Q LK 2/1 A, B

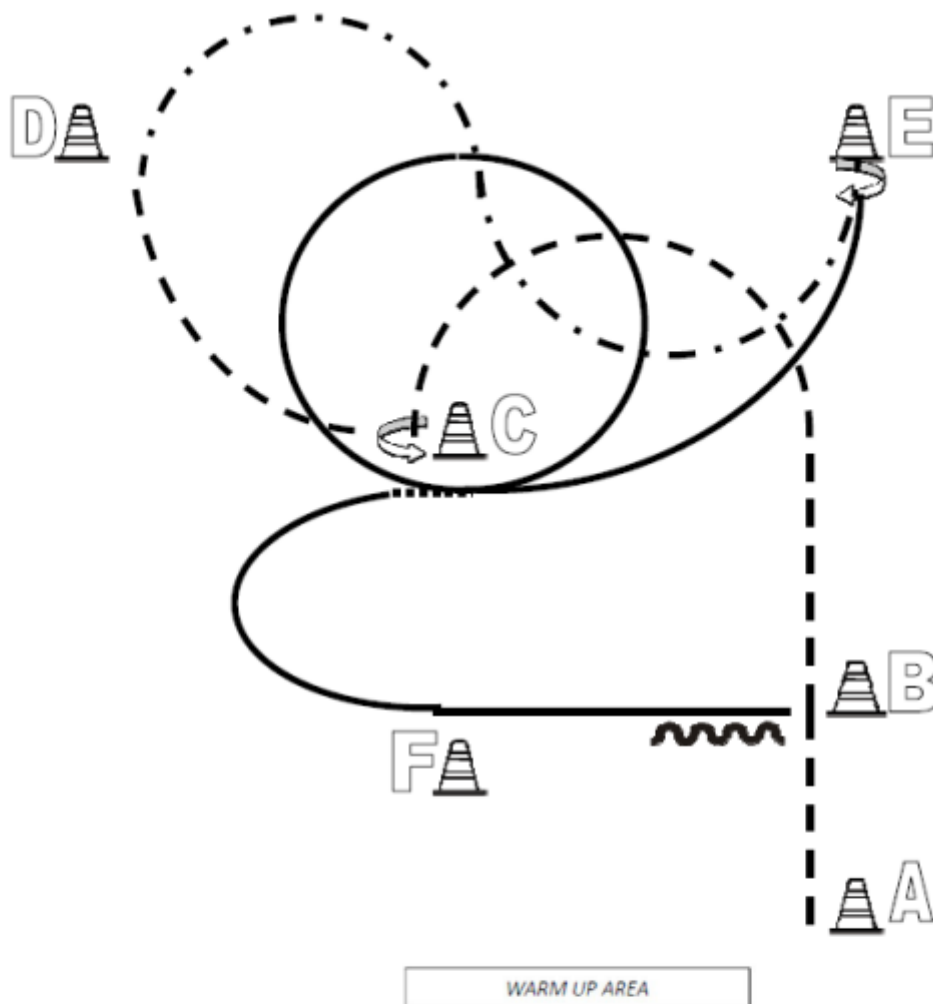

- (1) Beginnend aus dem Stand im Jog
- (2) Jog bis C
- (3) Stop, 270° Turn links
- (4) Von C nach D Jog
- (5) Slalom im Extended Jog zu E
- (6) Stop, 180° Turn rechts
- (7) Rechtsgalopp zu C, Volte um C
- (8) Einfacher Galoppwechsel über Walk bei C
- (9) Linksgalopp zu B
- (10) Stop, Back up mind. 1 Pferdelänge
Im Walk in den Warm-Up-Bereich

Walk Trot Western Horsemanship Jugend und Erwachsene

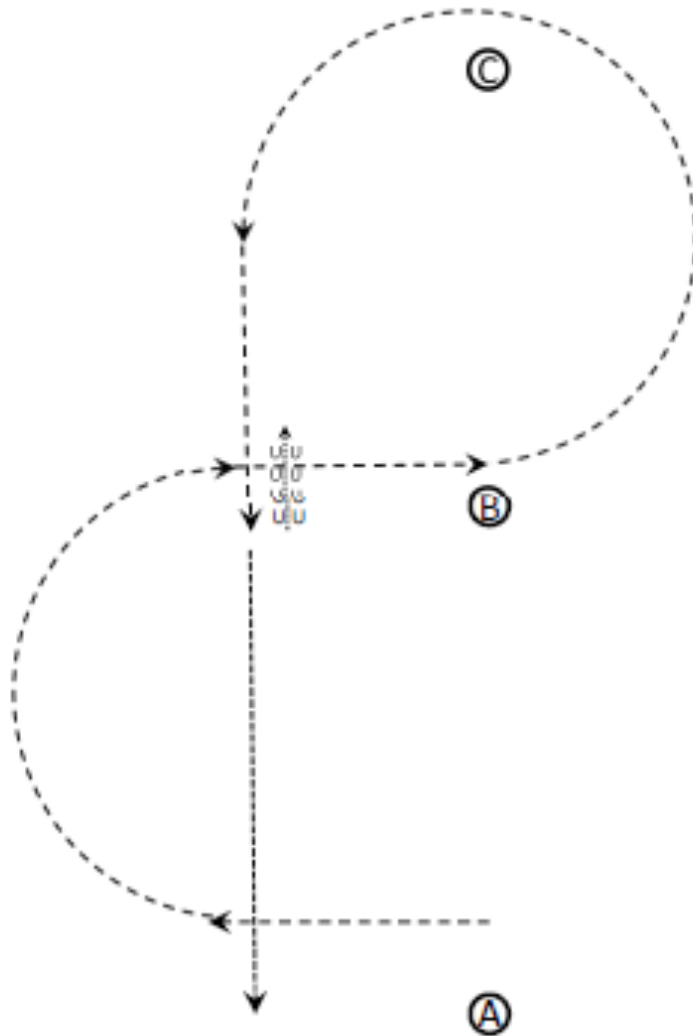

1. Im Jog von A nach B
2. Jog um C herum bis auf Höhe von B
3. Stopp, eine Pferdelänge rückwärts
4. Die Arena im Schritt verlassen

Walk →
Jog - - - - -→
Lope ————→

Western Horsemanship LK 4 A, B, LK 5 A, B

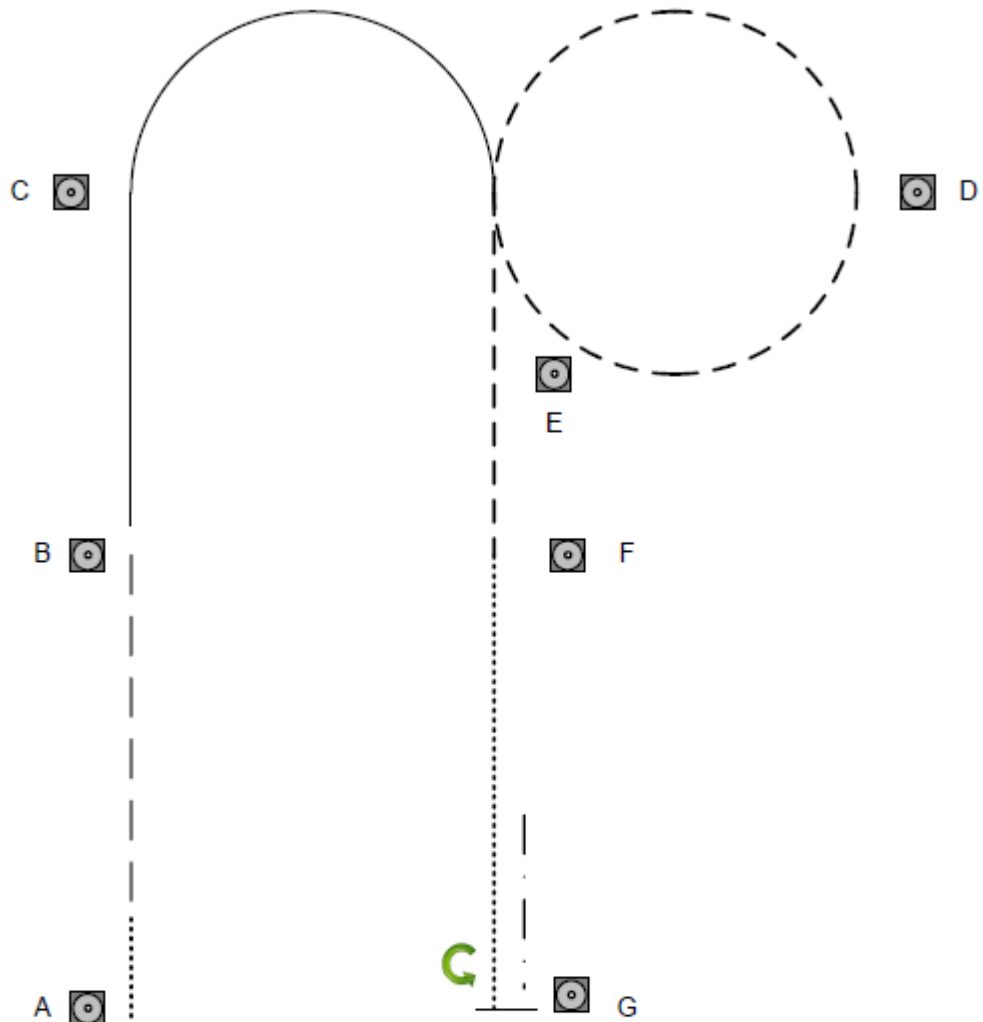

1. Beginnend bei A aus dem Stand im Walk,
Jog zu B, bei B Lope rechts, bei C ½
Volte Lope rechts,
2. Jog Volte links, weiter in Jog bis F
Übergang in Walk bis zu G
3. Stop, 360° HHW links,
Rückwärts ein Pferdelänge
Im Walk zurück ins Warm Up Area

- Walk
- — — Jog
- Lope
- - - - Backup
- ↻ ↑ ↻ Sidepass

Western Horsemanship LK 3 A, B

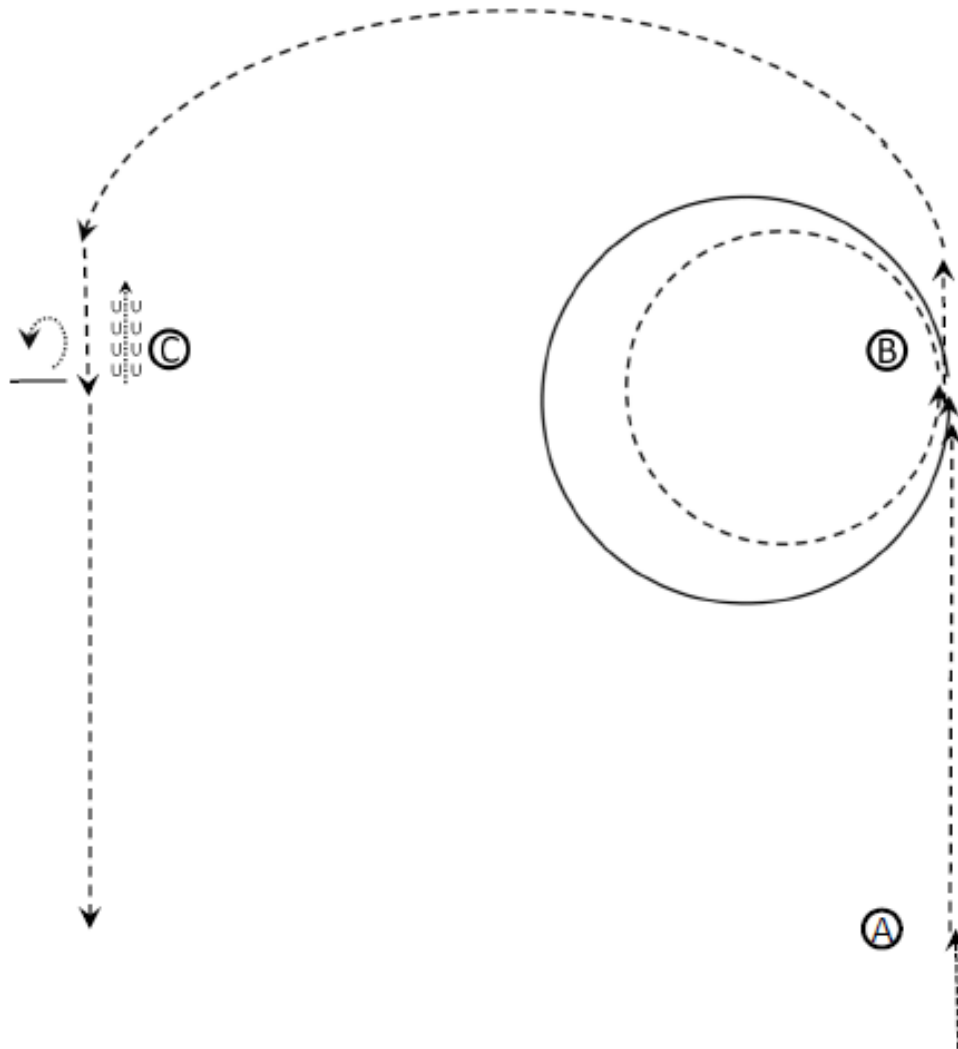

1. Im Schritt zu A
2. Jog zu B
3. Linksgaloppzirkel, groß
4. kleiner Zirkel im Jog nach links
5. Jog bis C
6. Stopp
7. Hinterhandwendung 360° egal welche Richtung
8. Eine Pferdelänge rückwärts
9. Verfasse die Arena im Jog

Walk→
Jog	-----→
Ext. Jog	- . - . →
Lope	————→
Ext. Lope	————→

Western Horsemanship LK 1 A, B, LK 2 A, B

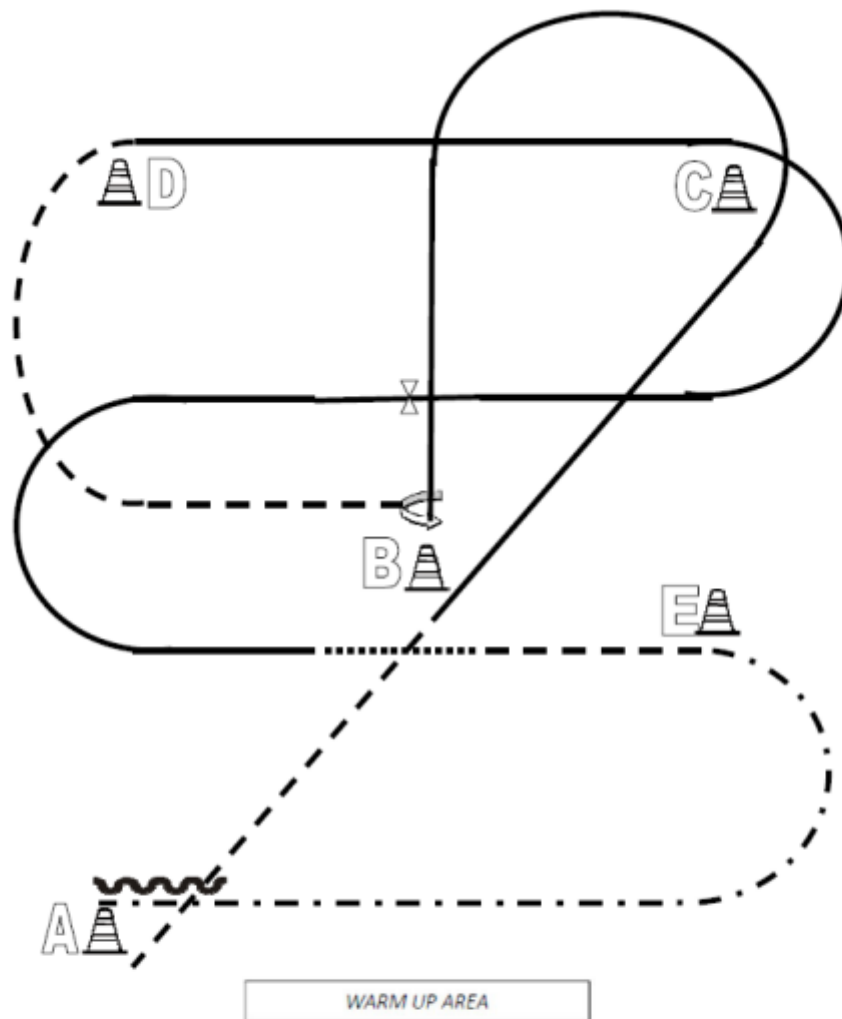

- (1) Beginnend aus dem Stand bei A im Jog zu B
 - (2) Von B nach C Linksgalopp, um C und weiter zu B
 - (3) Stop, 270° Turn links
 - (4) Jog bis D
 - (5) Bei D Rechtsgalopp
 - (6) Höhe B Galoppwechsel (fliegend oder einfach)
 - (7) Lope lins bis kurz vor B, durchparieren zum Walk
 - (8) Jog bis E
 - (9) Von E nach A Extended Jog
 - (10) Bei A Stop, Back up mind. 1 Pferdelänge
- Im Walk in den Warm-Up-Bereich

Ranch Riding

Q – LK 2/1 A sen., Q – LK 2/1 B

#3 Ranch Riding Q sen. LK 1/2 Arenagröße min. 20 x 40 Meter

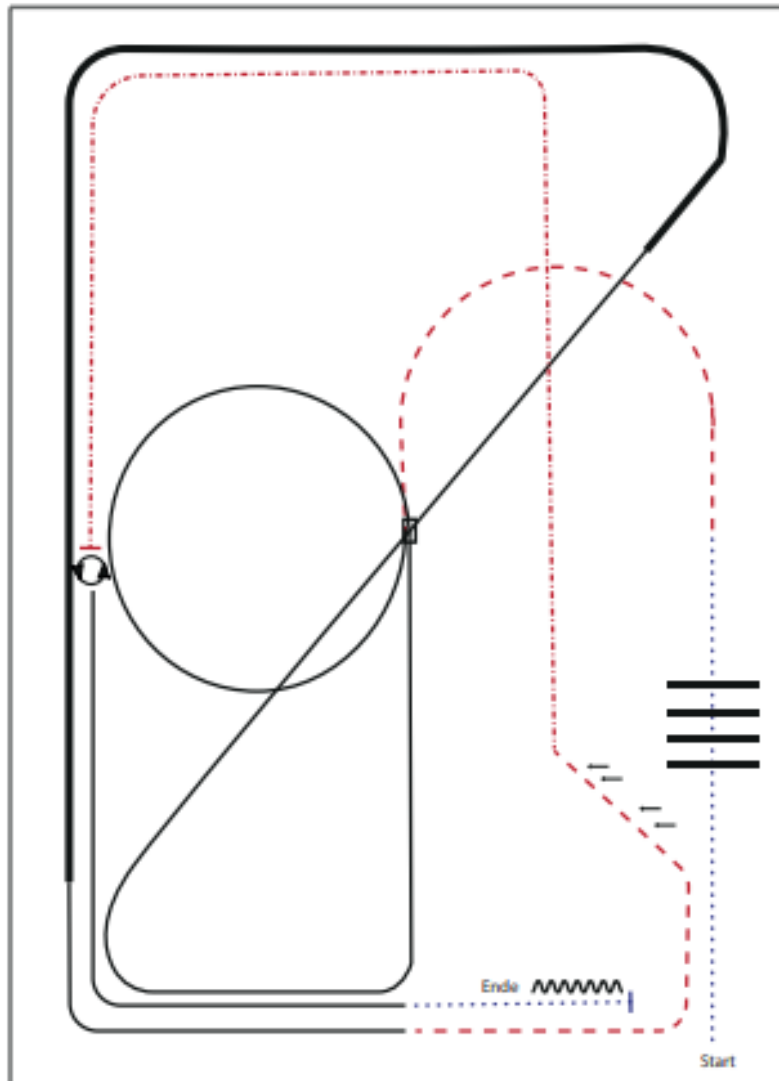

- 1) WALK
- 2) WALK OVER
- 3) TROT
- 4) LOPE RL, SMALL CIRCLE, LOPE RL
- 5) CHANGE LEADS (SIMPLE OR FLYING)
- 6) LOPE LL
- 7) EXTENDED LOPE LL, LOPE LL
- 8) TROT, TROT TWO TRACK LEFT
- 9) EXTENDED TROT
- 10) STOP, 360° TURNS (EACH DIRECTION)
- 11) LOPE LL
- 12) WALK, STOP, BACK UP



Ranch Riding LK 5 A, B, LK 4 A, B

#31 Ranch Riding LK 4/5 Arenagröße min. 20 x 40 Meter

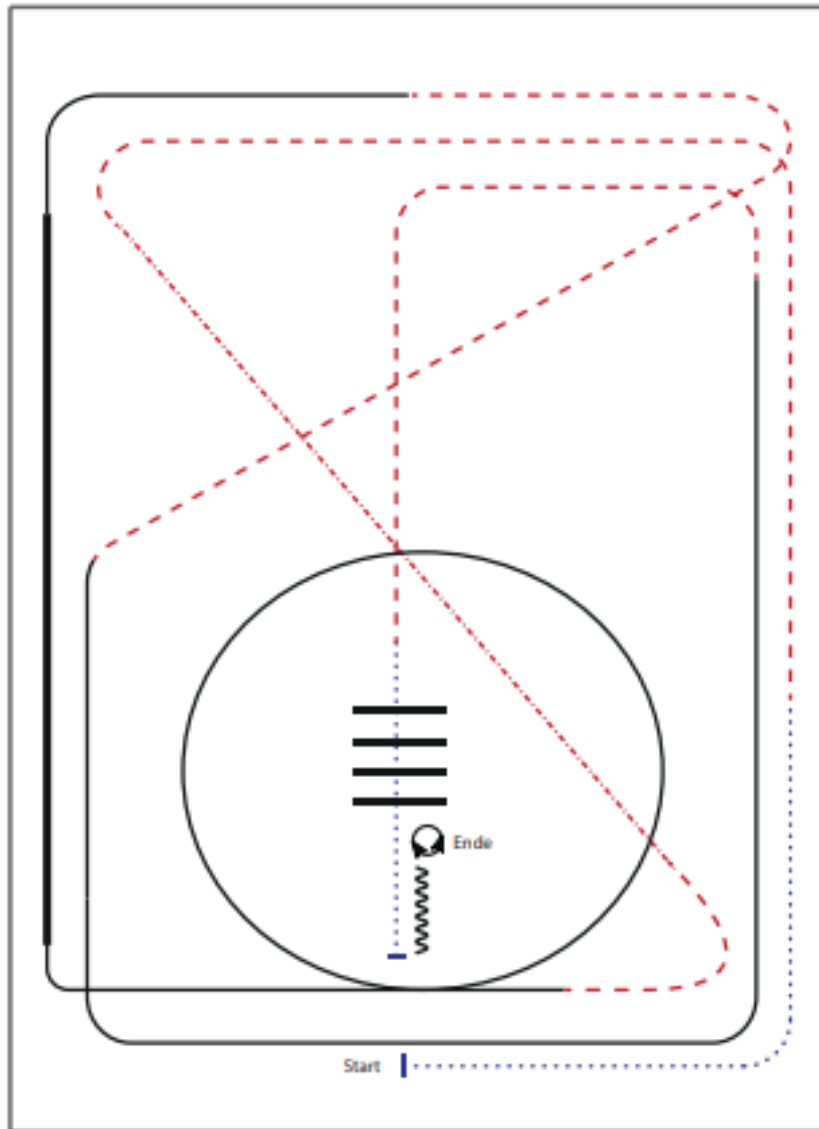

- 1) WALK
- 2) TROT
- 3) EXTENDED TROT, TROT
- 4) LOPE RL
- 5) EXTENDED LOPE RL, LOPE RL
- 6) TROT
- 7) LOPE LL
- 8) TROT
- 9) WALK
- 10) WALK OVER
- 11) STOP, BACK UP
- 12) TURN 180° LEFT
- 13) TURN 180° RIGHT

Walk (Schritt)
extended Walk
Trot (Trot)
Extended Trot
Lope (Schlapp)
Extended Lope
Back Up (Rückwärtsfahren)
Lead Change (Schlagwechsel)
Turn

Ranch Riding LK 1 A sen., LK 2 A sen.

#6 Ranch Riding Q sen. LK 1/2 Arenagröße min. 20 x 40 Meter

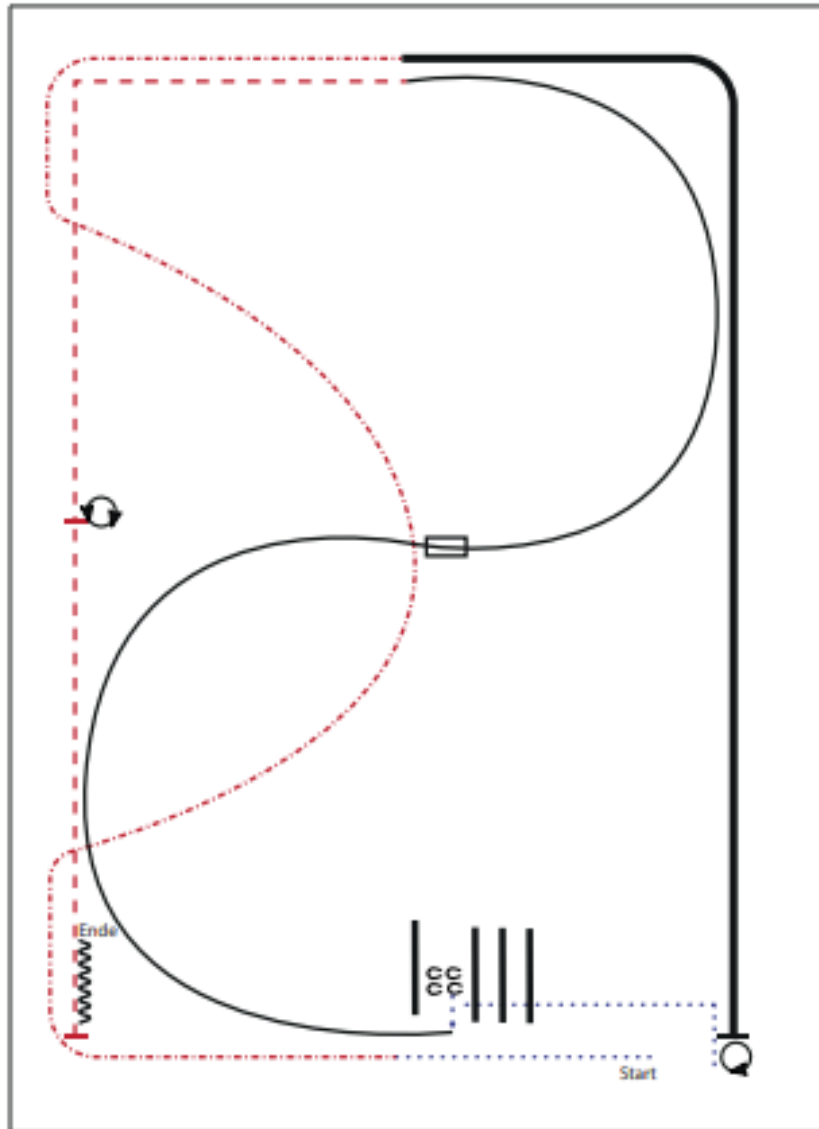

- 1) WALK
- 2) EXTENDED TROT SERPENTINE
- 3) EXTENDED LOPE RL
- 4) STOP, 180° TURN RIGHT
- 5) WALK
- 6) WALK OVER, SIDEPASS LEFT
- 7) LOPE RL
- 8) CHANGE LEADS (SIMPLE OR FLYING)
- 9) LOPE LL
- 10) TROT
- 11) STOP, 360° TURNS (EACH DIRECTION)
- 12) TROT, STOP, BACK UP

Walk (Schritt)
extended Walk
Trot (Trot)
Extended Trot
Lope (Galopp)
Extended Lope
Back Up (Rückwärtsfahren)
Lead Change (Galoppwechsel)
Turn

Ranch Riding LK 1 A jun., LK 2 A jun., LK 1 B , LK 2 B ,

#17 Ranch Riding Q jun. LK 1/2 LK 3 Arenagröße min. 20 x 40 Meter

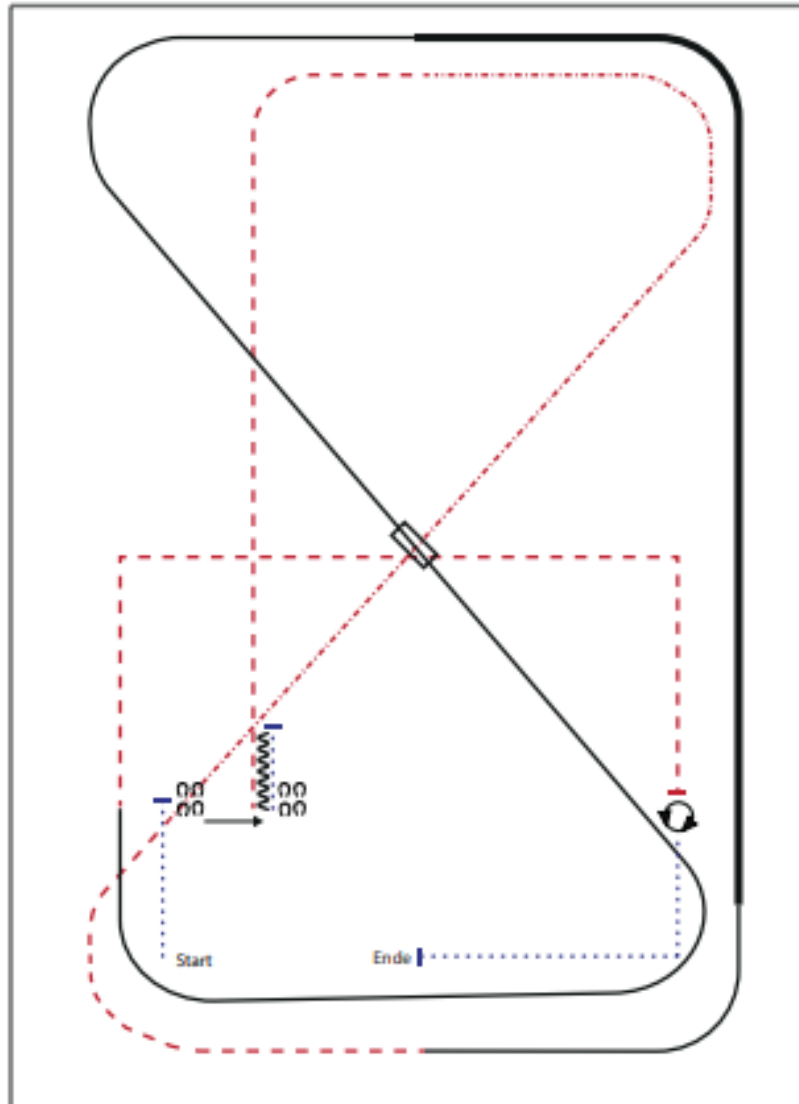

- 1) WALK, STOP
- 2) SIDEPASS RIGHT
- 3) WALK, STOP, BACK UP
- 4) TROT
- 5) EXTENDED TROT, TROT
- 6) LOPE LL
- 7) EXTENDED LOPE LL, LOPE LL
- 8) CHANGE LEADS (SIMPLE OR FLYING)
- 9) LOPE RL
- 10) TROT CORNERS
- 11) STOP, 360° TURN (LEFT OR RIGHT)
- 12) WALK, STOP

Walk (Schritt)
extended Walk
Trot (Trot)
Extended Trot
Lope (Galopp)
Extended Lope
Back Up (Rückwärtsfahren)	~~~~~
Lead Change (Schlagen/Reiten)	~~~~~
Turn	6

Walk Trot Ranch Riding Jugend und Erwachsene

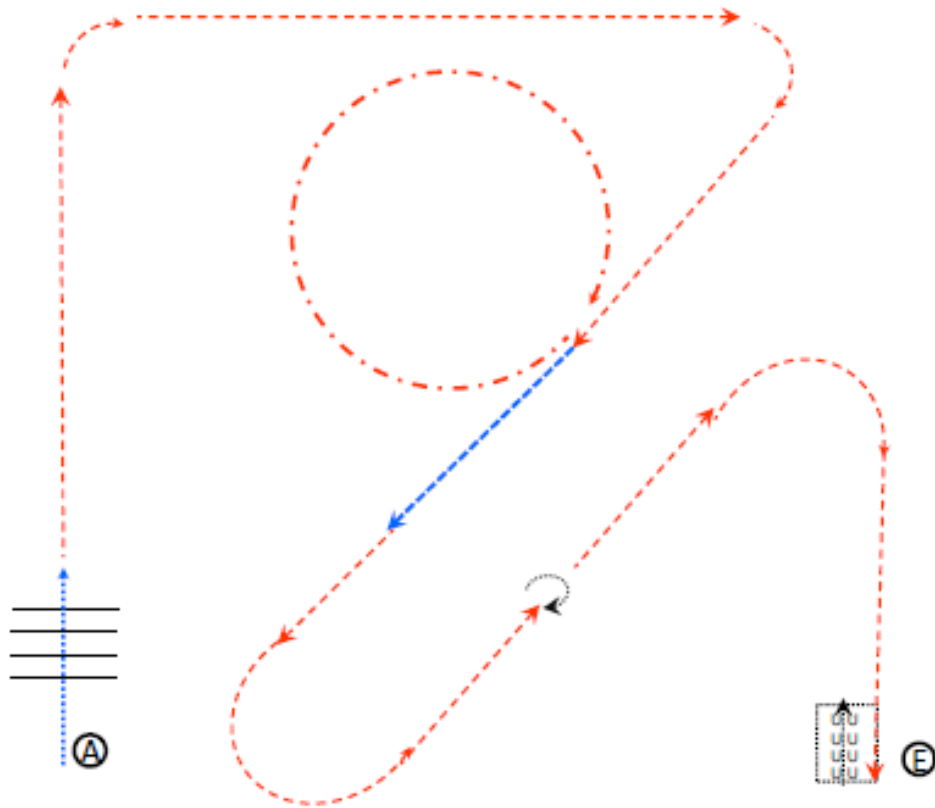

1. Walk
2. Walk over, Walk
3. Trot
4. Trot Extended Jog
5. Extended Walk
6. Trot
7. Stop, Turn 360 egal in welche Richtung
8. Trot
9. Stop, Backup

Walk
 Extended Walk - - - - -
 Trot - - - - -
 Extended Trot - . - . -

Horse-Dog-Trail LK1-3

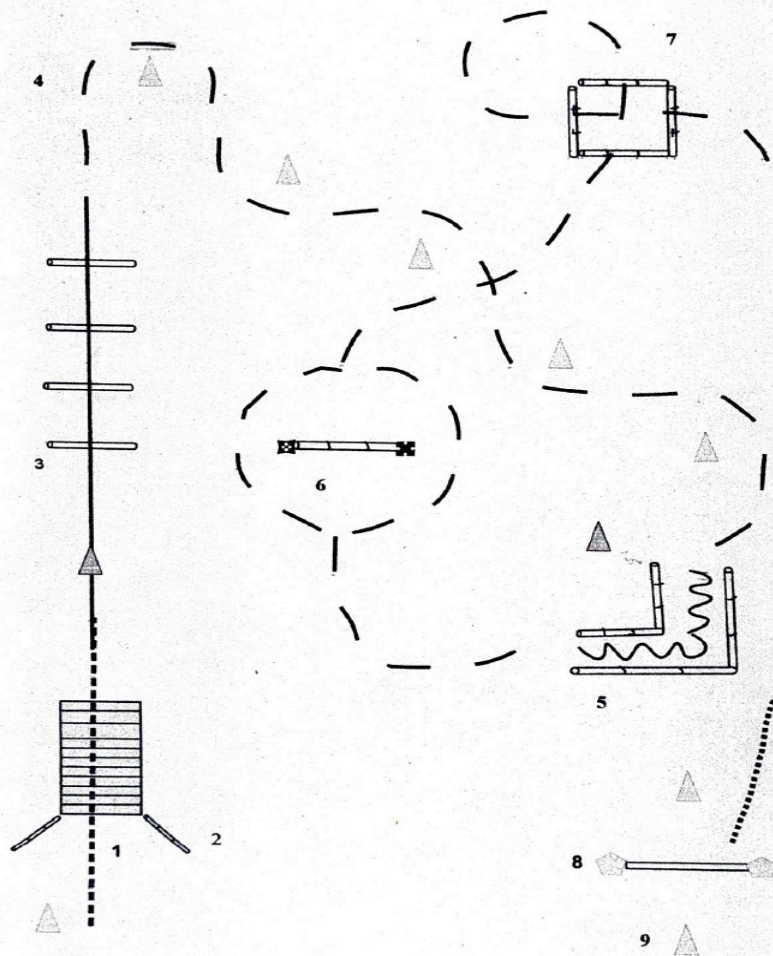

Horse-Dog-Trail LK1-3

Nr.	Pferd & Reiter	Hund
1	An der Pylone halten. Walk zu 2	Hund ableinen Hund bei Fuß
2	Walk über die Brücke, wenn Hund sein Ziel erreicht hat und dort abliegt Wahlweise re o. li an Pylone im Walk vorbei reiten Lope zu 3	Hund voraus über die Brücke zur Pylone schicken, dort ablegen. Hund bei Fuß aus der Bewegung Hund bei Fuß
3	Lope over Lope zu 4	Hund bei Fuß über die Stangen Hund bei Fuß
4	Jog Slalom Jog zu 5	Hund bei Fuß Hund bei Fuß
5	Stop Back Up Stop Jog zu 6	Hund zur Pylone schicken Hund ablegen an der Pylone Hund bei Fuß rufen Hund bei Fuß
6	Im Jog li oder re. am Sprung vorbei Jog zu 7	Hund springt über den Sprung Hund bei Fuß
7	Jog over Lope Walk zu 8	Hund bei Fuß mit durch das Quadrat Hund bei Fuß Hund bei Fuß
8	Tor beliebig öffnen, durchreiten weit öffnen Tor schließen Walk zu 9	Hund an Pylone ablegen Hund durch Tor abrufen Hund an Pylone ablegen Hund bei Fuß
9	Anhalten, absteigen	Hund anleinen

Horse-Dog-Trail LK 4/5

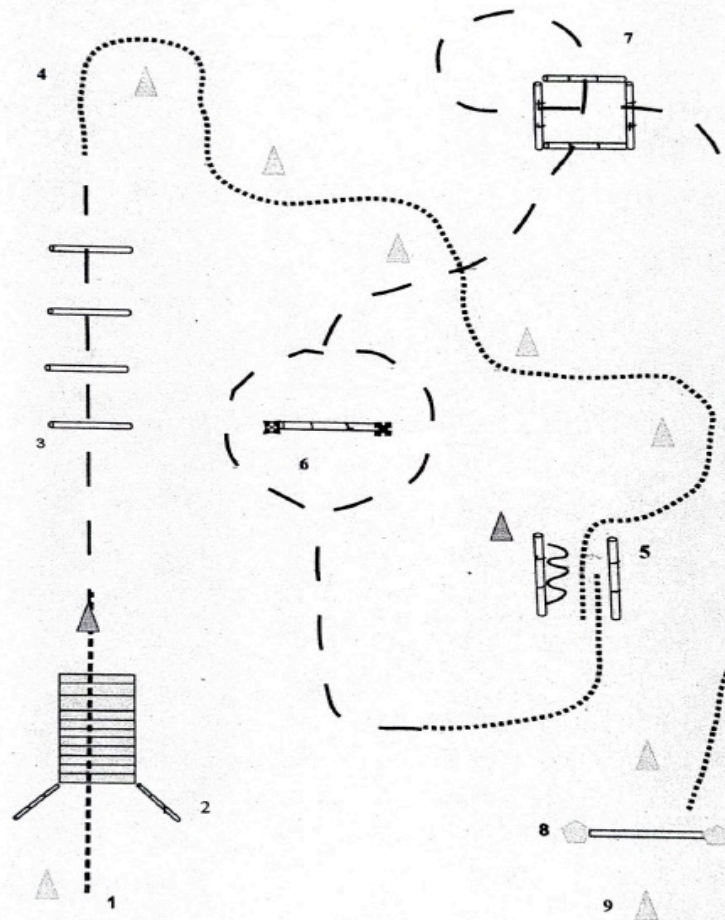

Horse-Dog-Trail LK 4/5

Nr.	Pferd & Reiter	Hund
1	An der Pylone halten. Walk zu 2	Hund ableinen Hund bei Fuß
2	Walk über die Brücke, wenn Hund sein Ziel erreicht hat und dort abliegt Wahlweise re o. Li an Pylone im Walk vorbei reiten Jog zu 3	Hund voraus über die Brücke zur Pylone schicken, dort ablegen. Hund bei Fuß aus der Bewegung Hund bei Fuß
3	Jog over Jog zu 4	Hund bei Fuß über die Stangen Hund bei Fuß
4	Walk Slalom Walk zu 5	Hund bei Fuß Hund bei Fuß
5	Stop Walk in, Anhalten Back Up, Walk Out Stop Walk zu 6	Hund zur Pylone schicken Hund ablegen an der Pylone Hund bei Fuß rufen Hund bei Fuß
6	Im Jog li oder re. am Sprung vorbei Jog zu 7	Hund springt über den Sprung Hund bei Fuß
7	Jog over Lope Walk zu 8	Hund bei Fuß mit durch das Quadrat Hund bei Fuß Hund bei Fuß
8	Tor beliebig öffnen, durchreiten weit öffnen Tor schließen Walk zu 9	Hund an Pylone ablegen Hund durch Tor abrufen Hund an Pylone ablegen Hund bei Fuß
9	Anhalten, absteigen	Hund anleinen

Jungpferde Trail Pattern 4 (5j.)

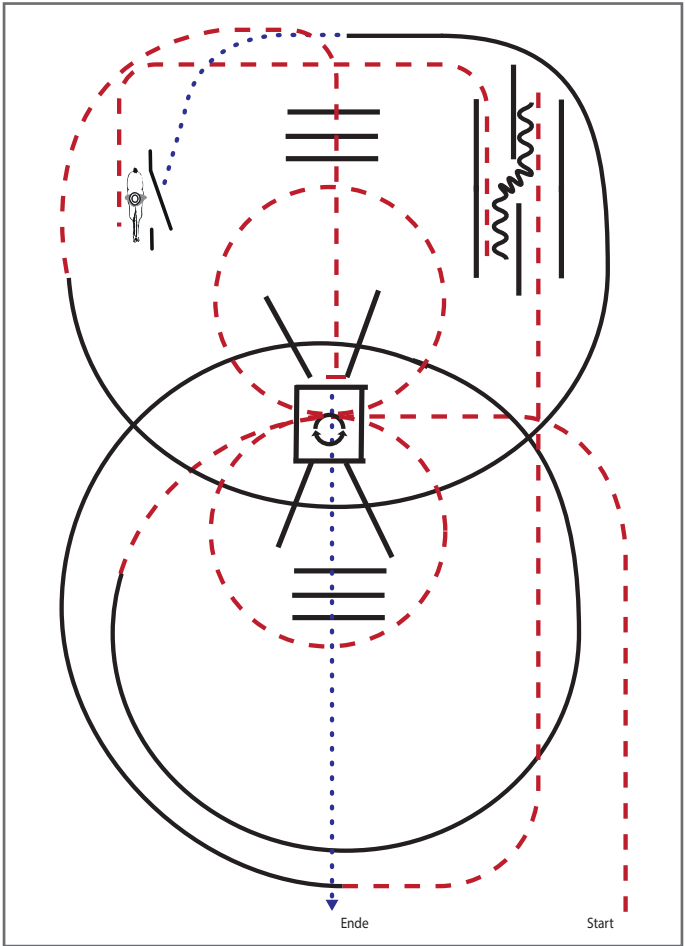

- 1) Trab, Trabstangen (2m) mit Volten links und rechts (beliebig beginnend)
- 2) Linksgalopp Zirkel, Galoppstangen, Trab
- 3) Stop, Rückwärtsrichten
- 4) Trab zum Tor
- 5) Seiltor (linke Hand)
- 6) Schritt, Rechtsgalopp Zirkel, Galoppstangen
- 7) Trab, Trabstangen (1m)
- 8) Stopp, Schritt in die Box, Drehung 360° (rechts oder links), Schritt
- 9) Schrittstangen (0,60m), im Schritt die Arena verlassen

Legende:	
Schritt	
Trab	
Galopp	
Wechselzone	
Rückwärts	

Jungferde Basis Pattern 7 (4j.)

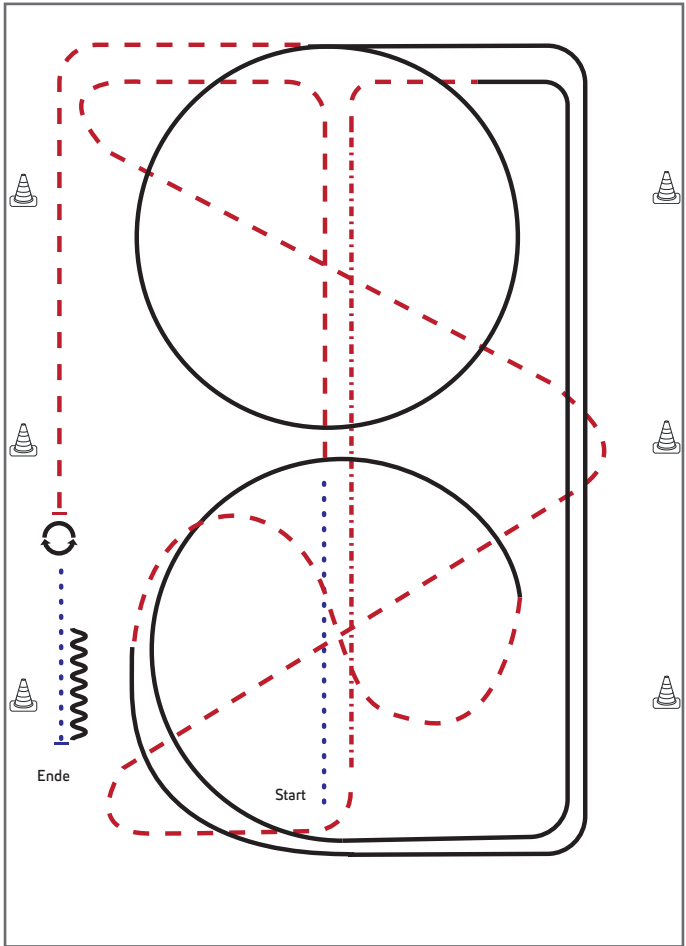

Jungferde

- 1) Schritt, Trab
- 2) zweimal durch die halbe Bahn wechseln
- 3) Auf der Mittellinie Tritte verlängern, Trab rechte Hand
- 4) Rechtsgalopp ganze Bahn, $\frac{3}{4}$ Zirkel,
- 5) Im Trab durch den Zirkel wechseln
- 6) Linksgalopp, $\frac{1}{4}$ Zirkel, ganze Bahn, Zirkel
- 7) Trab, Stopp
- 8) HHW 360° rechts oder links
- 9) Schritt, Anhalten, Rückwärts

Legende:

Schritt
Trab	- - - - -
Galopp
Wechselzone	=====
Rückwärts	~~~~~

EWU
Erste Westernreiter Union
Deutschland e.V.

Jungpferde Basis Pattern 8 (5j.)

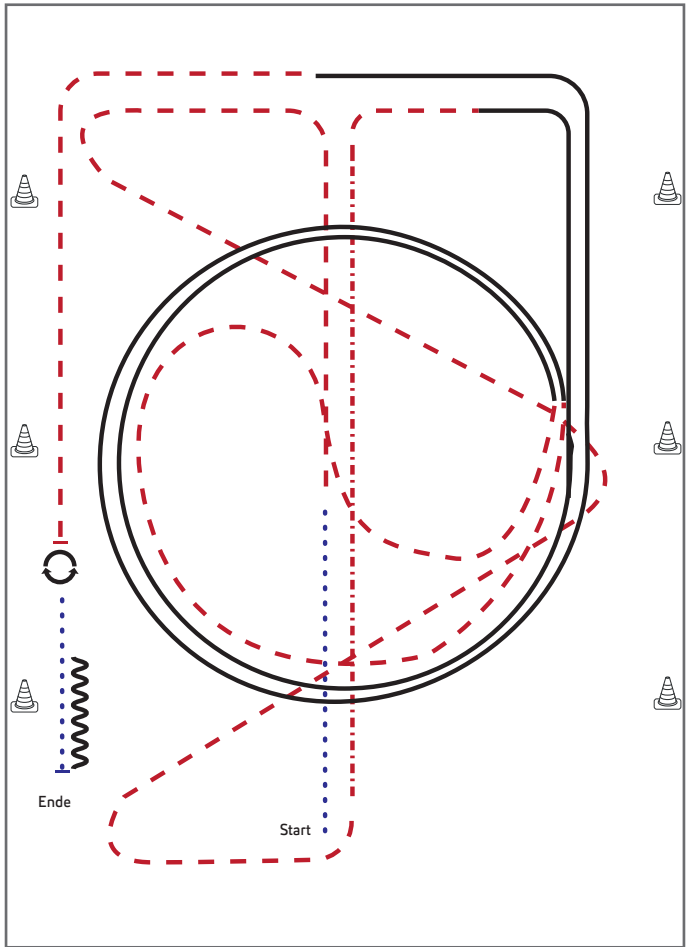

- 1) Schritt, Trab
- 2) zweimal durch die halbe Bahn wechseln
- 3) Auf der Mittellinie Tritte verlängern, Trab rechte Hand
- 4) Rechtsgalopp, $\frac{1}{2}$ lange Seite, Mittelzirkel
- 5) Trab, im Trab durch den Zirkel wechseln
- 6) Linksgalopp, Mittelzirkel, weiter ganze Bahn
- 7) Mitte kurze Seite Trab, Stopp
- 8) HHW 360° rechts und links (beliebig beginnend)
- 9) Schritt, Anhalten, Rückwärts

Legende:	
Schritt
Trab	- - - - -
Galopp	— — — — —
Wechselzone	▬▬▬▬▬
Rückwärts	~~~~~

Jungpferde Reining Pattern 2 4 jährig/5 jährig

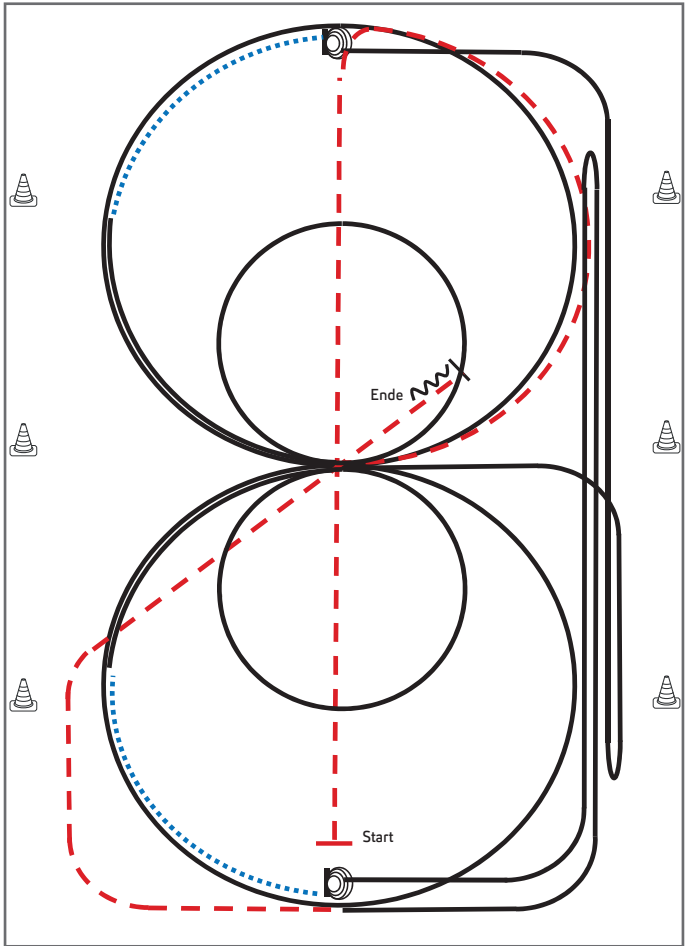

Jungpferde

- 1) Trab durch die Länge der Bahn, ½ Zirkel, 1 Zirkel Galopp (**rechts**), groß und schnell
 - 2) 1 Zirkel Galopp (**rechts**), klein und langsam, weiter ¼ Zirkel Galopp, Schritt bis Mitte kurze Seite, Stop
 - 3) 4 Spins rechts, Verharren
 - 4) Galopp **rechts**, auf dem Zirkel, der nicht geschlossen wird, Run Down entlang der langen Seite, Sliding Stop mind. 6 m von der Bande entfernt hinter dem **Endmaker**, Rollback **links**, Galopp bis X
 - 5) 1 Zirkel Galopp (**links**), groß und schnell,
 - 6) 1 Zirkel Galopp (**links**), klein und langsam, weiter ¼ Zirkel Galopp, Schritt bis Mitte kurze Seite, Stop
 - 7) 4 Spins **links**, Verharren
 - 8) Galopp, **links**, auf dem Zirkel, der nicht geschlossen wird, Run Down entlang der langen Seite, Sliding Stop mind. 6 m von der Bande entfernt hinter dem **Endmaker**, Rollback **rechts**
 - 9) Galopp bis Mitte kurze Seite, Trab, hinter X Stop, Rückwärtsrichten mind. 3 Meter, Verharren
- Der Reiter muss das Kopfstück zur Gebisskontrolle vor dem Richter abnehmen.

Trab	-----
Galopp	—————
Rückwärts	~~~~~

Jungpferde Ranch Riding Pattern 7 (4j.)

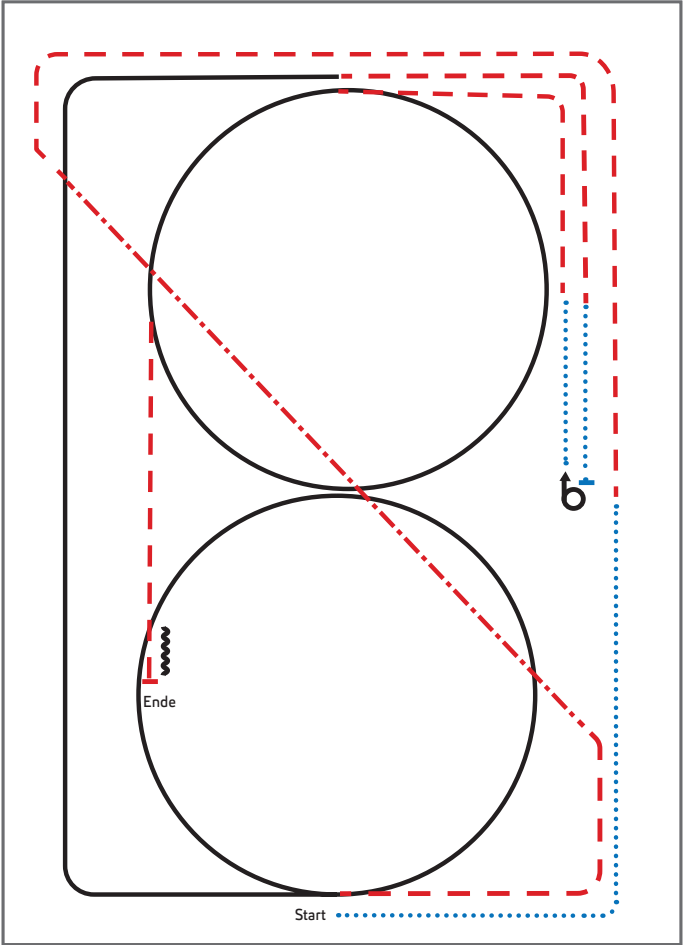

Jungpferde

- 1) Walk
- 2) Trot
- 3) Extended Trot, Trot
- 4) Lope RL circle, Lope
- 5) Trot, Walk, Stop
- 6) Turn 540° left or right
- 7) Walk, Trot
- 8) Lope LL circle
- 9) Trot, Stop, Back up

Legende:	
Schritt
Trab	- . - . - .
Galopp	— — —
Wechselzone	▬▬▬
Rückwärts	~~~~~

Jungpferde Ranch Riding Pattern 8 (5.j)

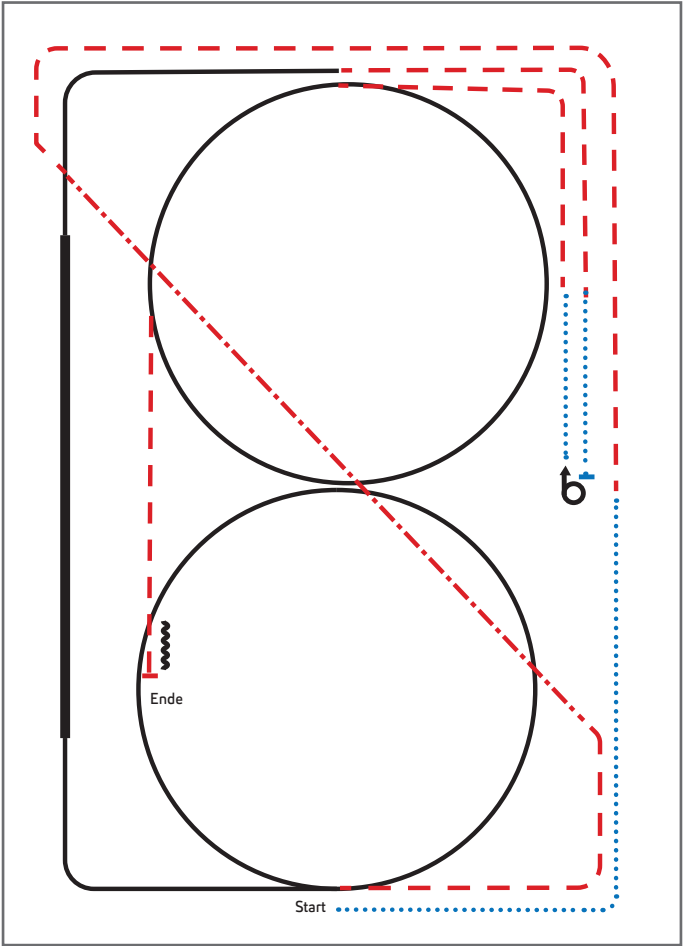

- 1) Walk
- 2) Trot
- 3) Extended Trot, Trot
- 4) Lope RL circle, extended Lope, Lope
- 5) Trot, Walk, Stop
- 6) Turn 540° left or right
- 7) Walk, Trot
- 8) Lope LL circle
- 9) Trot, Stop, Back up

Legende:	
Schritt	
Trab	
Galopp	
Wechselzone	
Rückwärts	

Youngstars Challenge Pattern 3 (6j.)

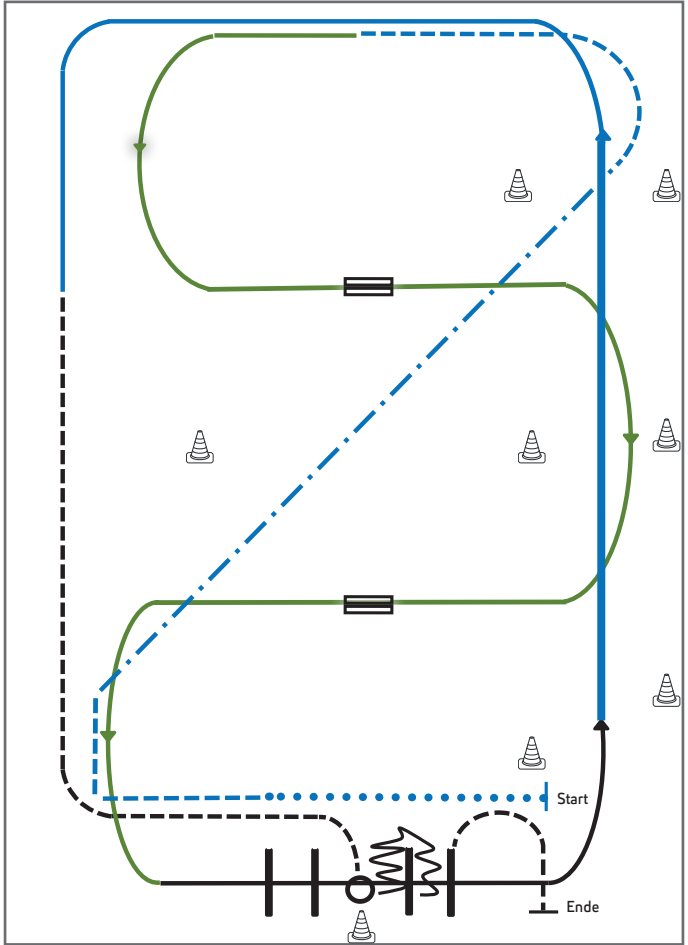

- 1) Extended Walk (RR)
- 2) Trot, Extended Trot, Trot (RR)
- 3) Galoppwechsel mit Seitenwechsel (WR)
- 4) Galoppwechsel mit Seitenwechsel (WR)
- 5) Lope over Linksgalopp (TH)
- 6) Extended Lope, Lope (RR)
- 7) Jog, Jog in, 360° Turn either way (TH)
- 8) Back up, Jog out (TH)

Legende:	
Schritt
Trab
Galopp
Wechselzone	▬▬▬
Rückwärts	~~~~~

Reining Pattern 5 Youngstars Reining

Reining

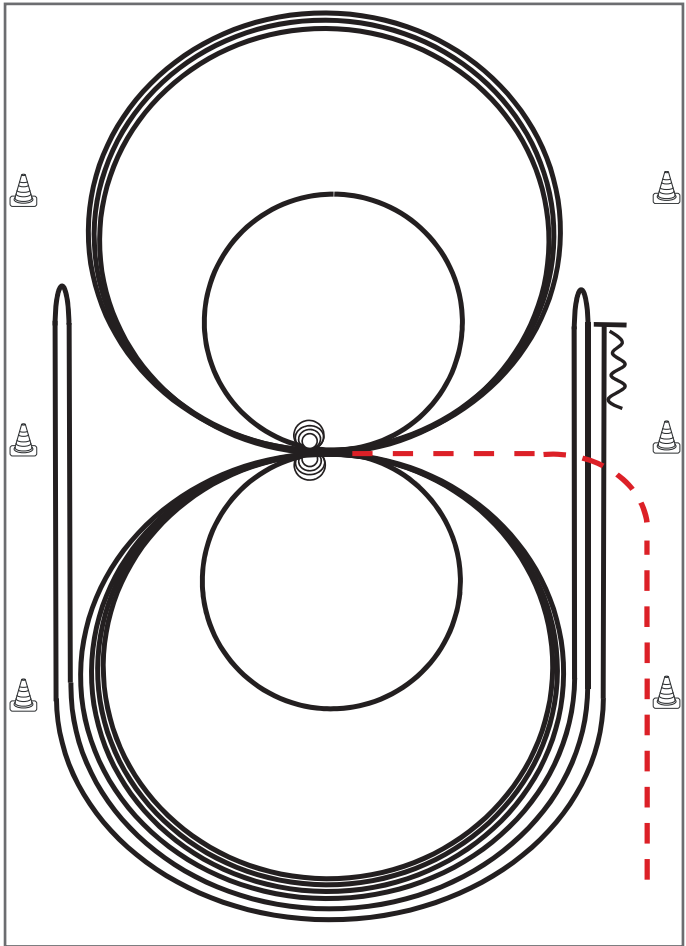

Im Trab zur Mitte der Bahn. Beginn der Aufgabe aus dem Schritt oder aus dem Stand.

- 1) 3 Zirkel Galopp (**links**), 1. + 2. groß und schnell, **3. klein** und langsam, Stop bei X
- 2) 4 Spins **links**, Verharren
- 3) 3 Zirkel Galopp (**rechts**), 1. + 2. groß und schnell, **3. klein** und langsam, Stop bei X
- 4) 4 Spins **rechts**, Verharren
- 5) 1 Zirkel Galopp (**links**) groß und schnell, Galoppwechsel bei X, 1 Zirkel Galopp (**rechts**) groß und schnell, Galoppwechsel bei X (figure 8)
- 6) Galopp (**links**) auf dem Zirkel, der nicht geschlossen wird, Run Down entlang der langen Seite, Sliding Stop mind. 6,00 m von der Bande entfernt hinter dem **Mittelmarker**, Rollback **rechts**, kein Verharren
- 7) Galopp (**rechts**) auf dem Zirkel, der nicht geschlossen wird, Run Down entlang der langen Seite, Sliding Stop mind. 6,00 m von der Bande entfernt hinter dem **Mittelmarker**, Rollback **links**, kein Verharren
- 8) Galopp (**links**) auf dem Zirkel, der nicht geschlossen wird, Run Down entlang der langen Seite, Sliding Stop mind. 6,00 m von der Bande entfernt hinter dem **Mittelmarker**, Rückwärtsrichten mind. 3,00 m, Verharren

Der Reiter muss das Kopfstück zur Gebisskontrolle vor dem Richter abnehmen.

Trab	-----
Galopp	—————
Rückwärts	~~~~~

Reining Pattern 4 LK 1 jun / LK 2 jun

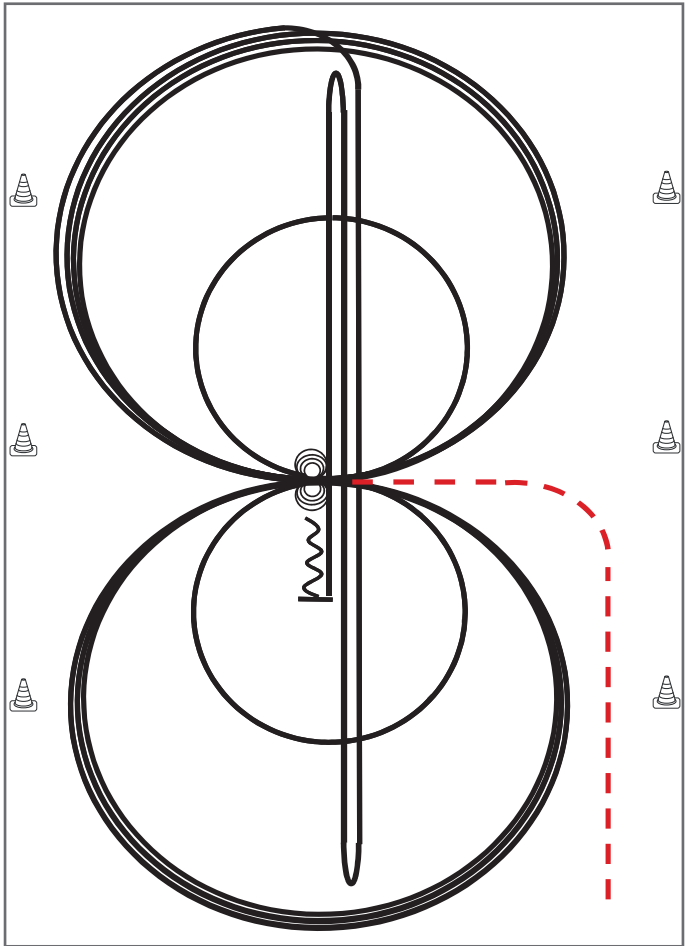

Reining

Im Trab zur Mitte der Bahn.

Beginn der Aufgabe aus dem Schritt oder aus dem Stand.

- 1) 3 Zirkel Galopp (**rechts**), 1. + 2. groß und schnell, **3. klein** und langsam, Stop bei X
 - 2) 4 Spins **rechts**, Verharren
 - 3) 3 Zirkel Galopp (**links**), 1. + 2. groß und schnell, **3. klein** und langsam, Stop bei X
 - 4) 4 Spins **links**, Verharren
 - 5) 1 Zirkel Galopp (**rechts**) groß und schnell, Galoppwechsel bei X, 1 Zirkel Galopp (**links**) groß und schnell, Galoppwechsel bei X (figure 8)
 - 6) Galopp (**rechts**) auf dem Zirkel, der nicht geschlossen wird, Run Down auf der Mittellinie, Sliding Stop hinter dem **Endmarker**, Rollback **rechts**, kein Verharren
 - 7) Run Down auf der Mittellinie, Sliding Stop hinter dem **Endmarker**, Rollback **links**, kein Verharren
 - 8) Run Down auf der Mittellinie, Sliding Stop hinter dem **Mittelmarker**, Rückwärtsrichten bis zur Mitte der Bahn oder mind. 3,00 m, Verharren
- Der Reiter muss das Kopfstück zur Gebisskontrolle vor dem Richter abnehmen.

Trab	-----
Galopp	—————
Rückwärts	~~~~~

Reining Pattern 6 LK 2 A / LK 2 B

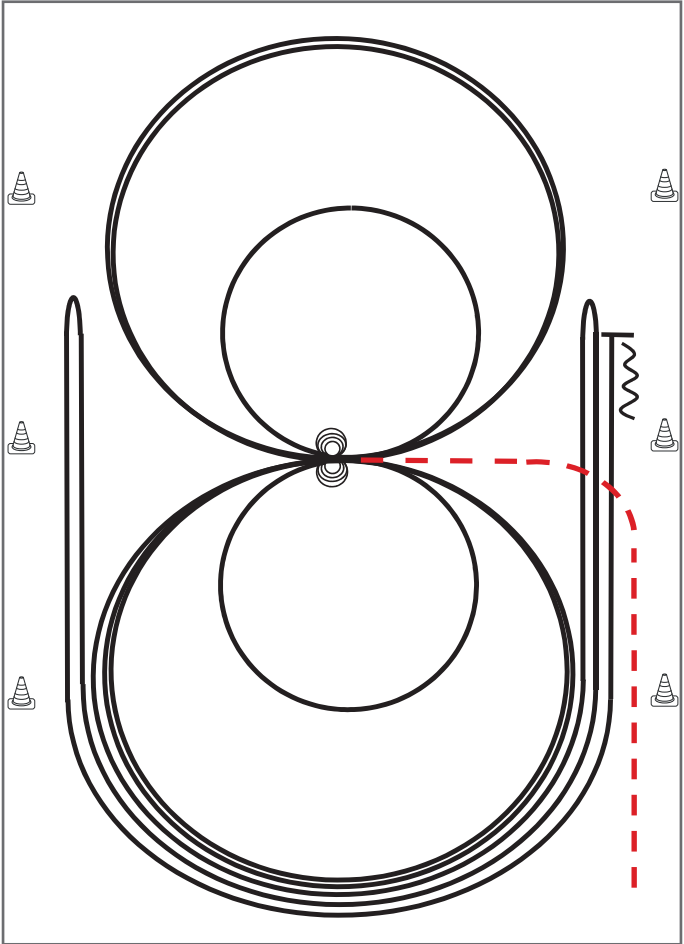

Im Trab zur Mitte der Bahn. Beginn der Aufgabe aus dem Schritt oder aus dem Stand.

- 1) 4 Spins **rechts**, Verharren
- 2) 4 Spins **links**, Verharren
- 3) 3 Zirkel Galopp (**links**), 1. + 2. groß und schnell, **3. klein** und langsam, Galoppwechsel bei X
- 4) 3 Zirkel Galopp (**rechts**), 1. + 2. groß und schnell, **3. klein** und langsam, Galoppwechsel bei X
- 5) Galopp (**links**) auf dem Zirkel, der nicht geschlossen wird, Run Down entlang der langen Seite, Sliding Stop mind. 6,00 m von der Bande entfernt hinter dem **Mittelmarker**, Rollback **rechts**, kein Verharren
- 6) Galopp (**rechts**) auf dem Zirkel, der nicht geschlossen wird, Run Down entlang der langen Seite, Sliding Stop mind. 6,00 m von der Bande entfernt hinter dem **Mittelmarker**, Rollback **links**, kein Verharren
- 7) Galopp (**links**) auf dem Zirkel, der nicht geschlossen wird, Run Down entlang der langen Seite, Sliding Stop mind. 6,00 m von der Bande entfernt hinter dem **Mittelmarker**, Rückwärtsrichten mind. 3,00 m, Verharren

Trab	-----
Galopp	—————
Rückwärts	~~~~~

Der Reiter muss das Kopfstück zur Gebisskontrolle vor dem Richter abnehmen.

Reining Pattern 10 Q LK 2/1 A / B

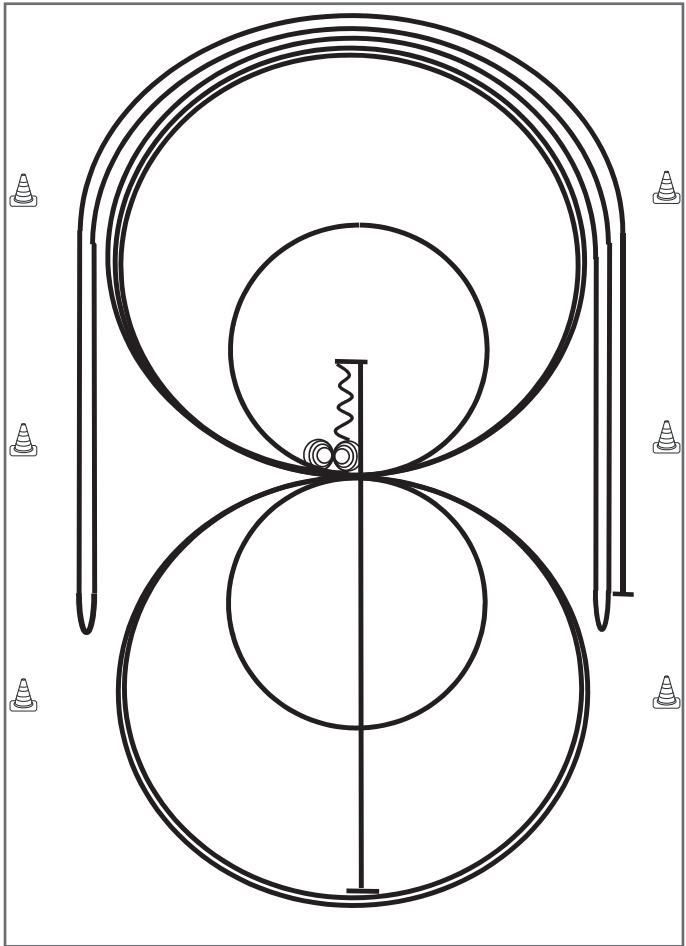

- 1) Run Down auf der Mittellinie, Sliding Stop hinter dem **Mittelmarker**, Rückwärtsrichten bis zur Mitte der Bahn oder mind. 3,00 m, Verharren
- 2) 4 Spins **rechts**, Verharren
- 3) 4¼ Spins **links**, Verharren
- 4) 3 Zirkel Galopp (**rechts**), 1. + 2. groß und schnell, **3. klein** und langsam, Galoppwechsel bei X
- 5) 3 Zirkel Galopp (**links**), **1. klein** und langsam, 2. + 3. groß und schnell, Galoppwechsel bei X
- 6) Galopp (**rechts**) auf dem Zirkel, der nicht geschlossen wird, Run Down entlang der langen Seite, Sliding Stop mind. 6,00 m von der Bande entfernt hinter dem **Mittelmarker**, Rollback **links**, kein Verharren
- 7) Galopp (**links**) auf dem Zirkel, der nicht geschlossen wird, Run Down entlang der langen Seite, Sliding Stop mind. 6,00 m von der Bande entfernt hinter dem **Mittelmarker**, Rollback **rechts**, kein Verharren
- 8) Galopp (**rechts**) auf dem Zirkel, der nicht geschlossen wird, Run Down entlang der langen Seite, Sliding Stop mind. 6,00 m von der Bande entfernt hinter dem **Mittelmarker**, Verharren

Trab	----
Galopp	———
Rückwärts	⋈⋈⋈

Der Reiter muss das Kopfstück zur Gebisskontrolle vor dem Richter abnehmen.

Reining Pattern 12 LK 1 / A LK 2 B

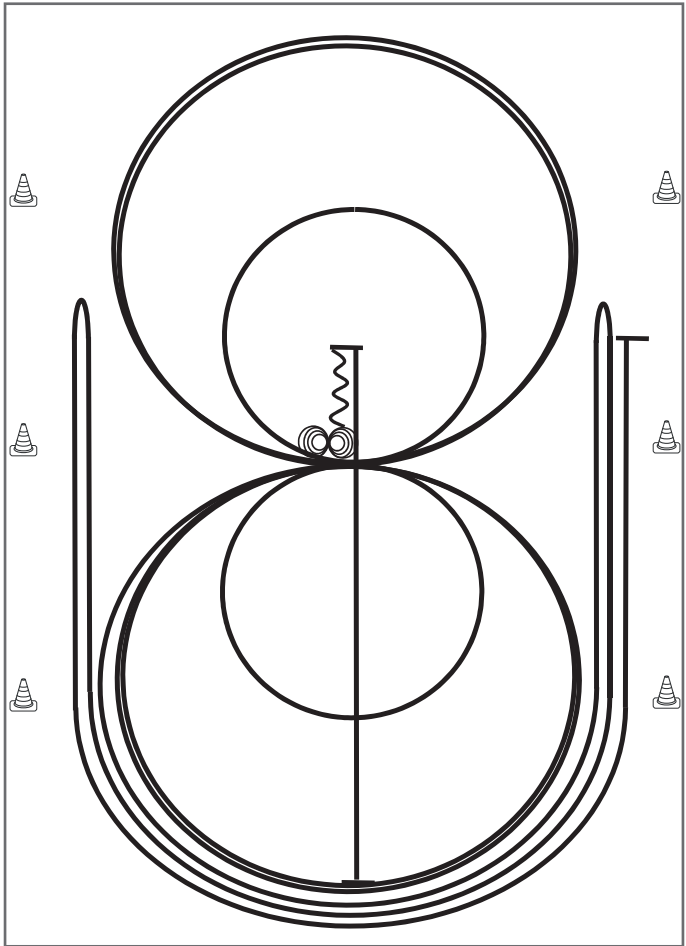

- 1) Run Down auf der Mittellinie, Sliding Stop hinter dem **Mittelmarker**, Rückwärtsrichten bis zur Mitte der Bahn oder mind. 3,00 m, Verharren
- 2) 4 Spins **rechts**, Verharren
- 3) 4¼ Spins **links**, Verharren
- 4) 3 Zirkel Galopp (**links**), 1. + 2. groß und schnell, **3. klein** und langsam, Galoppwechsel bei X
- 5) 3 Zirkel Galopp (**rechts**), 1. + 2. groß und schnell, **3. klein** und langsam, Galoppwechsel bei X
- 6) Galopp (**links**) auf dem Zirkel, der nicht geschlossen wird, Run Down entlang der langen Seite, Sliding Stop mind. 6,00 m von der Bande entfernt hinter dem **Mittelmarker**, Rollback **rechts**, kein Verharren
- 7) Galopp (**rechts**) auf dem Zirkel, der nicht geschlossen wird, Run Down entlang der langen Seite, Sliding Stop mind. 6,00 m von der Bande entfernt hinter dem **Mittelmarker**, Rollback **links**, kein Verharren
- 8) Galopp (**links**) auf dem Zirkel, der nicht geschlossen wird, Run Down entlang der langen Seite, Sliding Stop mind. 6,00 m von der Bande entfernt hinter dem **Mittelmarker**, Verharren

Trab	-----
Galopp	—————
Rückwärts	~~~~~

Der Reiter muss das Kopfstück zur Gebisskontrolle vor dem Richter abnehmen.

Reining Pattern 13 LK 3 A/ LK 3 B

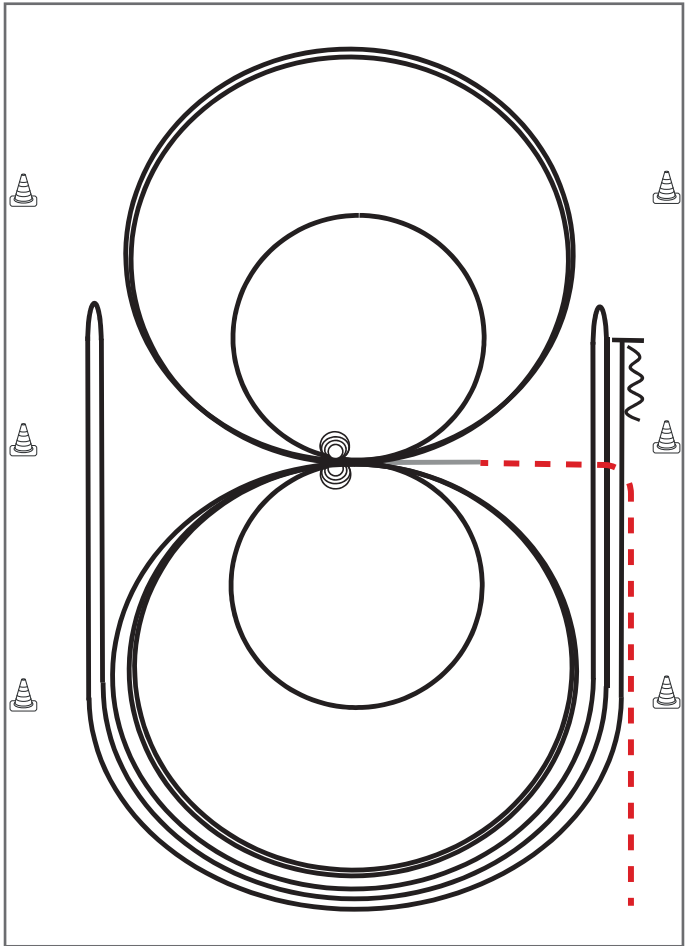

Im Trab zur Mitte der Bahn. Beginn der Aufgabe aus dem Schritt oder aus dem Stand.

- 1) 2 Zirkel Galopp (**links**), 1. groß und schnell, 2. **klein** und langsam, Stop bei X
- 2) 4 Spins **links**, Verharren
- 3) 2 Zirkel Galopp (**rechts**), 1. groß und schnell, 2. **klein** und langsam, Stop bei X
- 4) 4 Spins **rechts**, Verharren
- 5) 1 Zirkel Galopp (**links**) groß und schnell, Galoppwechsel bei X, 1 Zirkel Galopp (**rechts**) groß und schnell, Galoppwechsel bei X (figure 8)
- 6) Galopp (**links**) auf dem Zirkel, der nicht geschlossen wird, Run Down entlang der langen Seite, Sliding Stop mind. 6,00 m von der Bande entfernt hinter dem **Mittelmarker**, Rollback **rechts**, kein Verharren
- 7) Galopp (**rechts**) auf dem Zirkel, der nicht geschlossen wird, Run Down entlang der langen Seite, Sliding Stop mind. 6,00 m von der Bande entfernt hinter dem **Mittelmarker**, Rollback **links**, kein Verharren
- 8) Galopp (**links**) auf dem Zirkel, der nicht geschlossen wird, Run Down entlang der langen Seite, Sliding Stop mind. 6,00 m von der Bande entfernt hinter dem **Mittelmarker**, Rückwärtsrichten mind. 3,00 m, Verharren

Der Reiter muss das Kopfstück zur Gebisskontrolle vor dem Richter abnehmen.

Trab	-----
Galopp	—————
Rückwärts	~~~~~

Reining Pattern 14 LK 4 A / LK 4 B

Reining

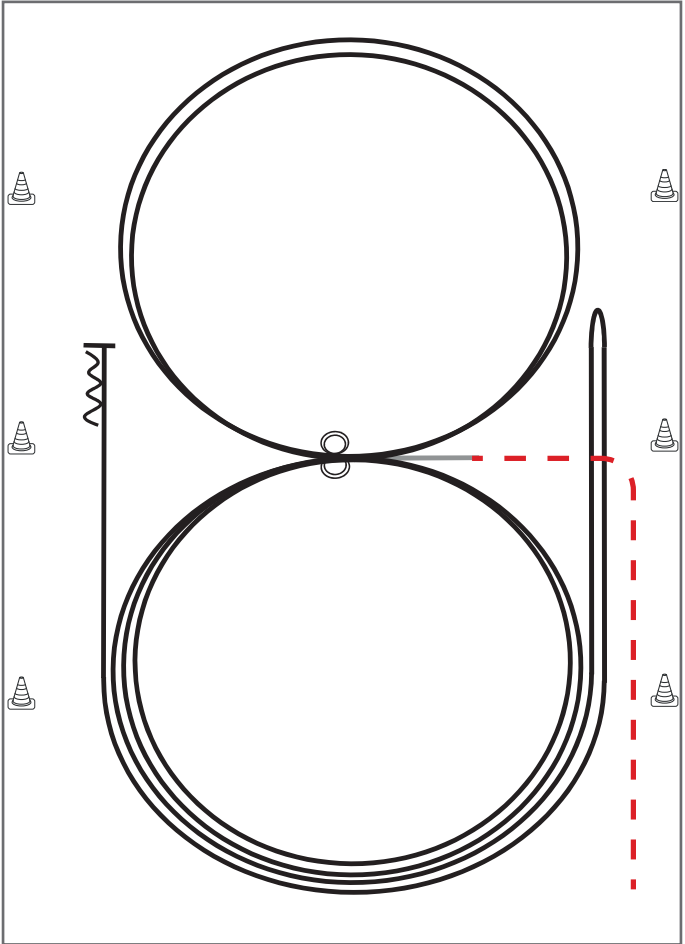

Im Trab zur Mitte der Bahn.

Beginn der Aufgabe aus dem Schritt oder aus dem Stand.

- 1) 2 Zirkel Galopp (**links**), Stop bei X, Verharren
- 2) 2 Spins **links**, Verharren
- 3) 2 Zirkel Galopp (**rechts**), Stop bei X, Verharren
- 4) 2 Spins **rechts**, Verharren
- 5) Galopp (**links**) auf dem Zirkel, der nicht geschlossen wird, Run Down entlang der langen Seite, Stop mind. 6,00 m von der Bande entfernt hinter dem **Mittelmarker**, Rollback **rechts**, kein Verharren
- 6) Galopp (**rechts**) auf dem Zirkel, der nicht geschlossen wird, Run Down entlang der langen Seite, Stop mind. 6,00 m von der Bande entfernt hinter dem **Mittelmarker**, Rückwärtsrichten mind. 3,00 m, Verharren

Trab	-----
Galopp	—————
Rückwärts	~~~~~

Der Reiter muss das Kopfstück zur Gebisskontrolle vor dem Richter abnehmen.

Western Riding Pattern 2 QLK 2/1 A sen. QLK 2/1 B

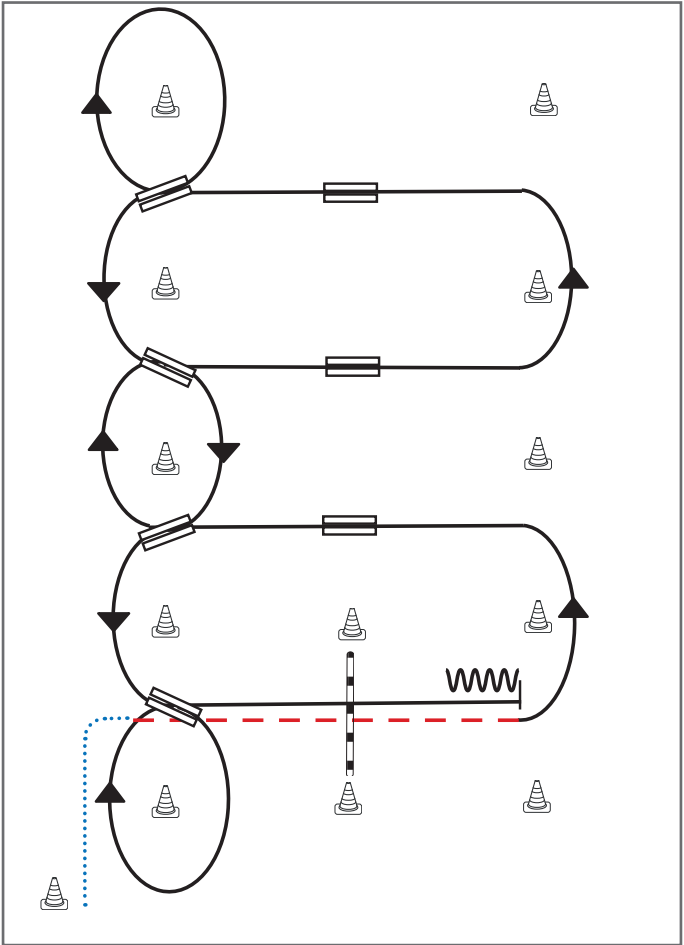

- 1) Schritt vom Start-Pylon, Übergang zum Trab zwischen den Markern, Trab über die Stange
- 2) Übergang zum Linksgalopp zwischen den Markern
- 3) 1. Galoppwechsel mit Seitenwechsel
- 4) 2. Galoppwechsel mit Seitenwechsel
- 5) 3. Galoppwechsel mit Seitenwechsel
- 6) Volte, 1. Galoppwechsel auf der Linie
- 7) 2. Galoppwechsel auf der Linie
- 8) 3. Galoppwechsel auf der Linie
- 9) 4. Galoppwechsel auf der Linie, Volte
- 10) Galopp über die Stange
- 11) Stop zwischen den Markern, Rückwärtsrichten

Legende:

Schritt	
Trab	
Galopp	
Wechselzone	
Rückwärts	

Western Riding Pattern 7 Q LK 2/1 jun

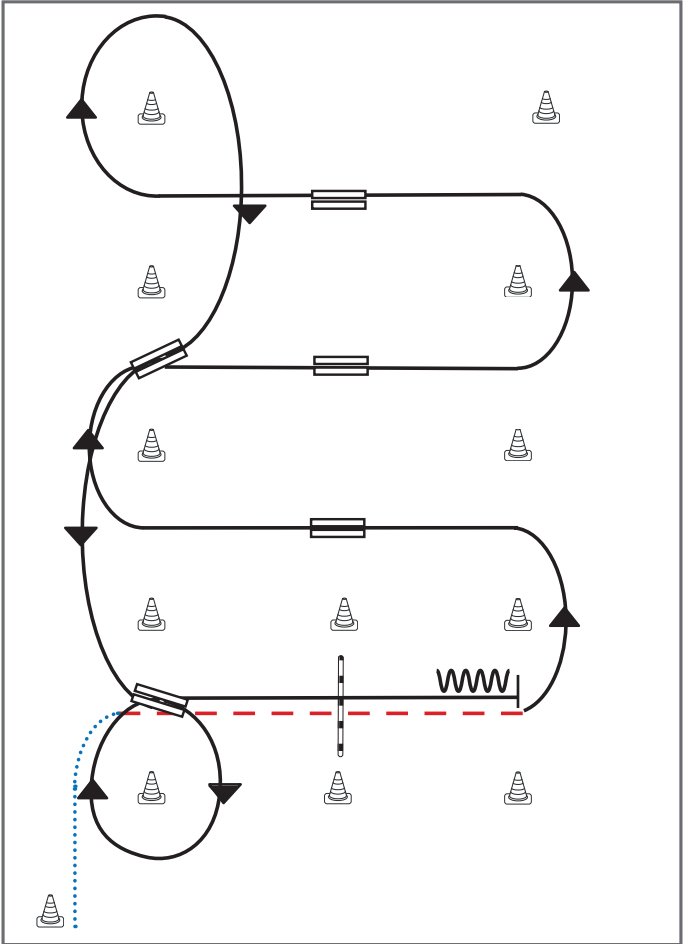

- 1) Schritt vom Start-Pylon, Übergang zum Trab zwischen den Markern, Trab über die Stange
- 2) Übergang zum Linksgalopp zwischen den Markern
- 3) 1. Galoppwechsel mit Seitenwechsel
- 4) 2. Galoppwechsel mit Seitenwechsel
- 5) 3. Galoppwechsel mit Seitenwechsel
- 6) Volte, 1. Galoppwechsel auf der Linie
- 7) 2. Galoppwechsel auf der Linie, Volte
- 8) Galopp über die Stange
- 9) Stop zwischen den Markern, Rückwärtsrichten

Legende:

Schritt
Trab	- - - - -
Galopp	—————
Wechselzone	=====
Rückwärts	~~~~~

EWU Erste Westernreiter Union Deutschland e.V.

Western Riding Pattern 12 LK 1 A / LK 2 A / LK 1 B / LK 2 B

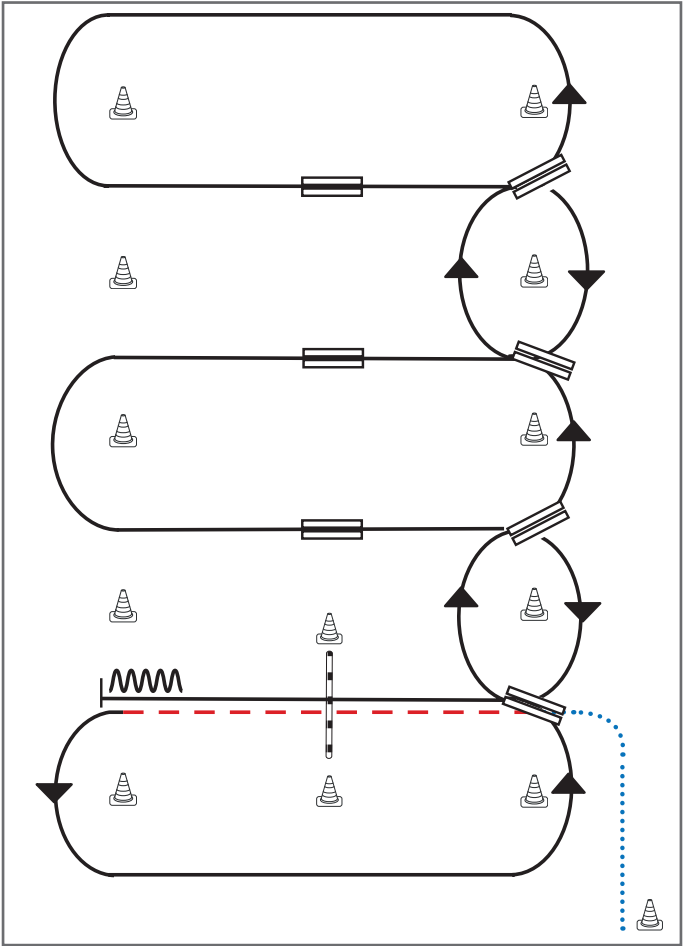

- 1) Schritt vom Start-Pylon, Übergang zum Trab zwischen den Markern, Trab über die Stange
- 2) Übergang zum Linksgalopp zwischen den Markern, Galopp an der kurzen Seite
- 3) 1. Galoppwechsel auf der Linie
- 4) 2. Galoppwechsel auf der Linie
- 5) 3. Galoppwechsel auf der Linie
- 6) 4. Galoppwechsel auf der Linie
- 7) 1. Galoppwechsel mit Seitenwechsel
- 8) 2. Galoppwechsel mit Seitenwechsel
- 9) 3. Galoppwechsel mit Seitenwechsel
- 10) Galopp über die Stange
- 11) Stop zwischen den Markern, Rückwärtsrichten

Legende:

Schritt	
Trab	
Galopp	
Wechselzone	
Rückwärts	

Western Riding Pattern 15 LK 1 jun. LK 2 jun.

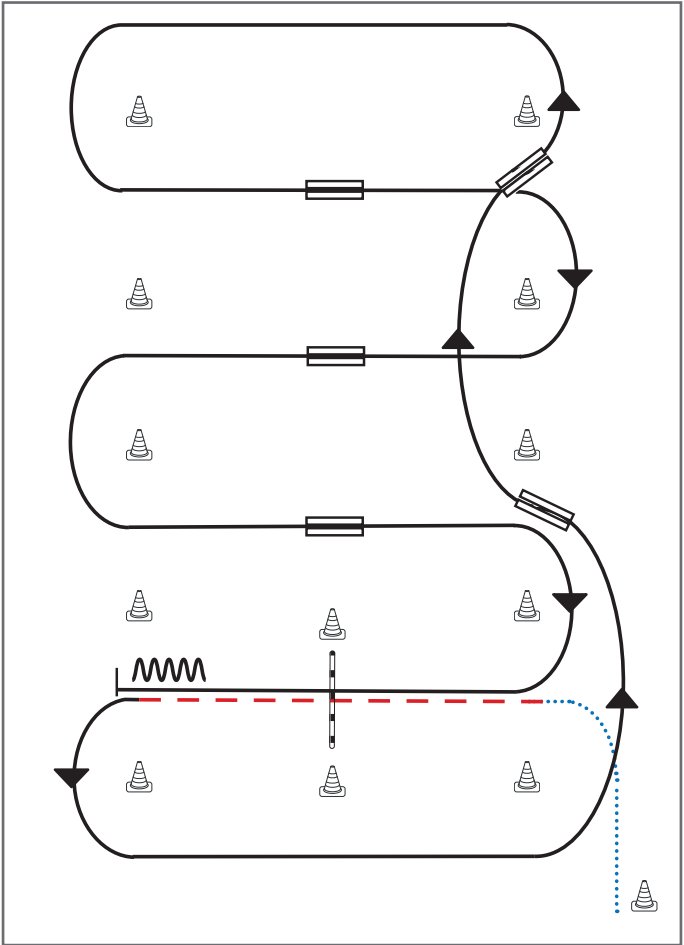

- 1) Schritt vom Start-Pylon, Übergang zum Trab zwischen den Markern, Trab über die Stange
- 2) Übergang zum Linksgalopp zwischen den Markern, Galopp an der kurzen Seite
- 3) 1. Galoppwechsel auf der Linie
- 4) 2. Galoppwechsel auf der Linie
- 5) 1. Galoppwechsel mit Seitenwechsel
- 6) 2. Galoppwechsel mit Seitenwechsel
- 7) 3. Galoppwechsel mit Seitenwechsel
- 8) Galopp über die Stange
- 9) Stop zwischen den Markern, Rückwärtsrichten

Legende:

Schritt	
Trab	
Galopp	
Wechselzone	
Rückwärts	

Superhorse Pattern 1 LK 2 A LK 1 A LK 2 B LK 1 B

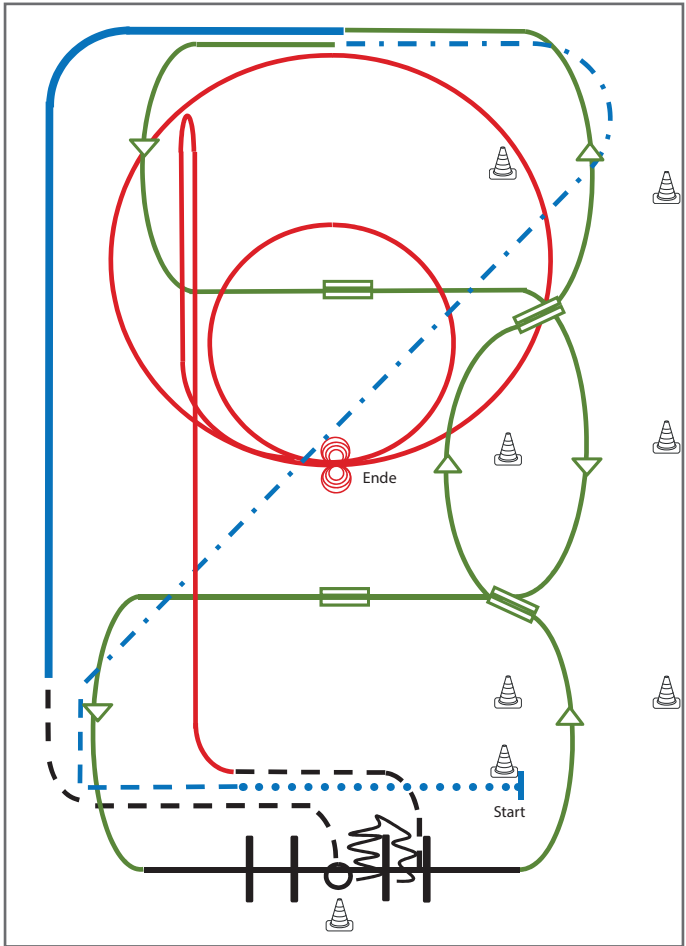

Superhorse

- 1) Extended Walk (RR)
- 2) Trot, Extended Trot (RR)
- 3) Galoppwechsel mit Seitenwechsel (WR)
- 4) Galoppwechsel mit Seitenwechsel (WR)
- 5) Lope over Linksgalopp (TH)
- 6) 2 Galoppwechsel auf der Linie (WR)
- 7) Extended Lope (RR)
- 8) Jog, Jog in, 360° Turn either way (TH)
- 9) Back up, Jog out (TH)
- 10) Rechtsgalopp, Run Down entlang der langen Seite, Sliding Stop mind. 6,00 m von der Bande entfernt hinter dem Mittelmarker, Rollback links, kein Verharren (RN)
- 11) 2 Zirkel Galopp (**links**), 1. groß und schnell, 2. **klein** und langsam, Stop bei X (RN)
- 12) 4 Spins **links**, 4 Spins **rechts** (RN)

Legende:

Schritt	
Trab	
Galopp	
Wechselzone	
Rückwärts	

Superhorse Pattern 2 Q LK 2/1 A Q LK 2/1 B

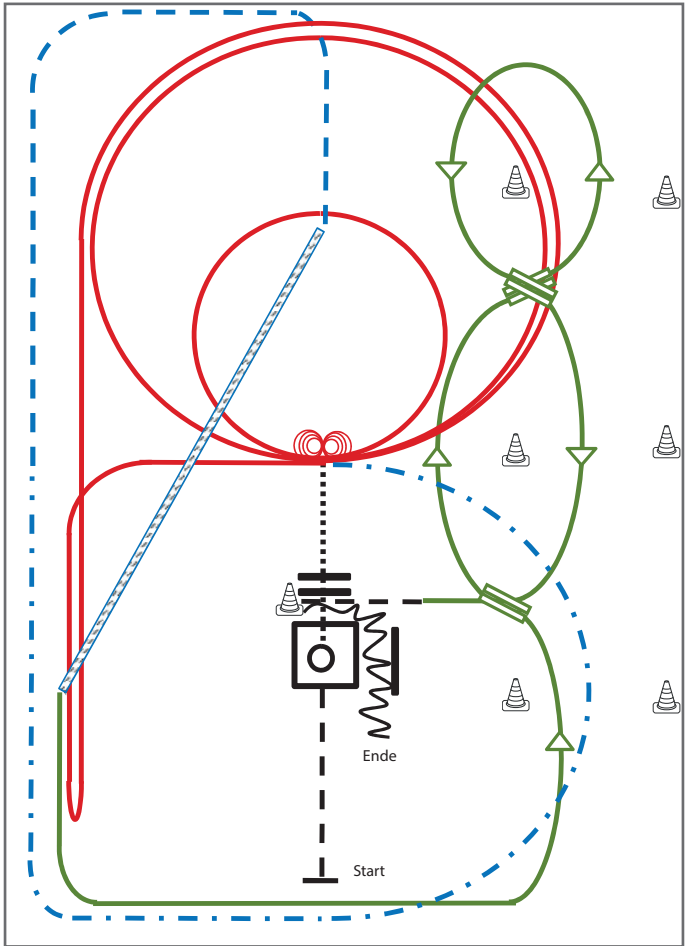

Superhorse

- 1) Jog, Jog in, 360° Turn either way (TH)
- 2) Walk out and Walk over (TH)
- 3) 4 Spins links, 4 ¼ Spins rechts (RN)
- 4) 2 Zirkel Galopp (links), 1. groß und schnell, 2. klein und langsam (RN)
- 5) Galopp (links) auf dem Zirkel, der nicht geschlossen wird, Run Down entlang der langen Seite, Sliding Stop mind. 6,00 m von der Bande entfernt hinter dem Mittelmarker, Rollback rechts, kein Verharren, Lope bis X (RN),
- 6) Extended Trot (RR)
- 7) Trot Corners (RR)
- 8) Two-Track rechts (RR)
- 9) Galoppwechsel auf der Linie (WR)
- 10) Galoppwechsel auf der Linie (WR)
- 11) Galoppwechsel auf der Linie (WR)
- 12) Jog in, Back up (TH)

Legende:

Schritt	
Trab	
Galopp	
Wechselzone	
Rückwärts	

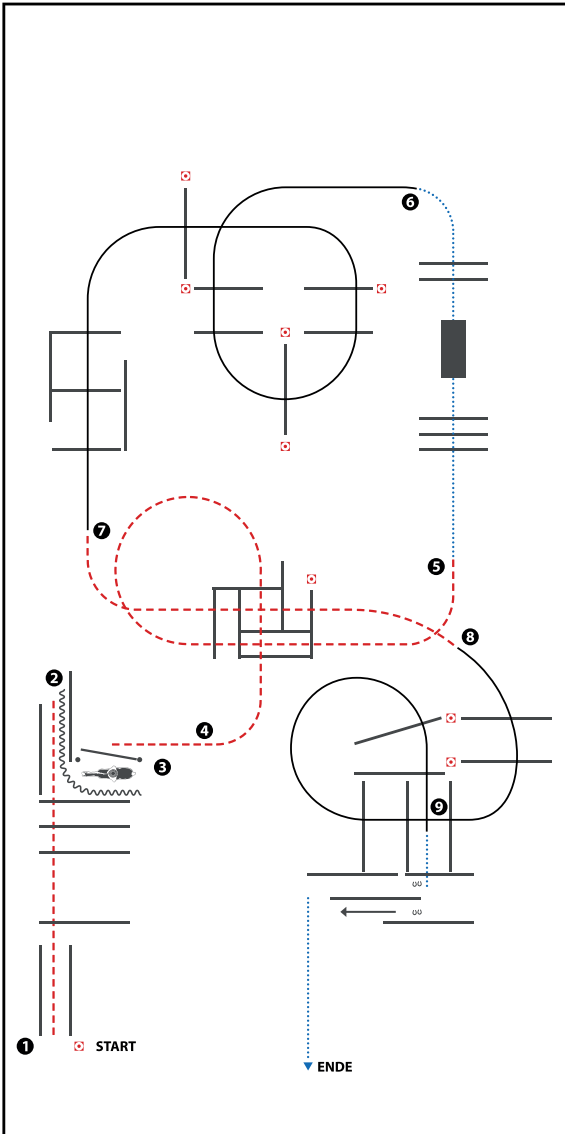

(Erhöhungen optional)

- 1) JOG OVER, JOG INTO CHUTE, STOP
- 2) BACK UP
- 3) GATE RH
- 4) JOG OVER
- 5) STOP OR BREAK TO WALK, WALK OVER POLES, BRIDGE, WALK OVER
- 6) LOPE OVER (LL)
- 7) JOG OVER
- 8) LOPE OVER (RL)
- 9) LOPE INTO CHUTE, STOP OR BREAK TO WALK, WALK OVER, SIDEPASS RIGHT

WALK (SCHRITT)	
EXTENDED WALK	
JOG/TROT (TRAB)	
EXTENDED TROT	
LOPE (GALOPP)	
EXTENDED LOPE	
BACK UP (RÜCKWÄRTS)	
LEAD CHANGE (GALOPPWECHSEL)	
TURN (DREHUNG)	
ERSTE	
WEITERER	
UNION	
WIEDERHOLER	

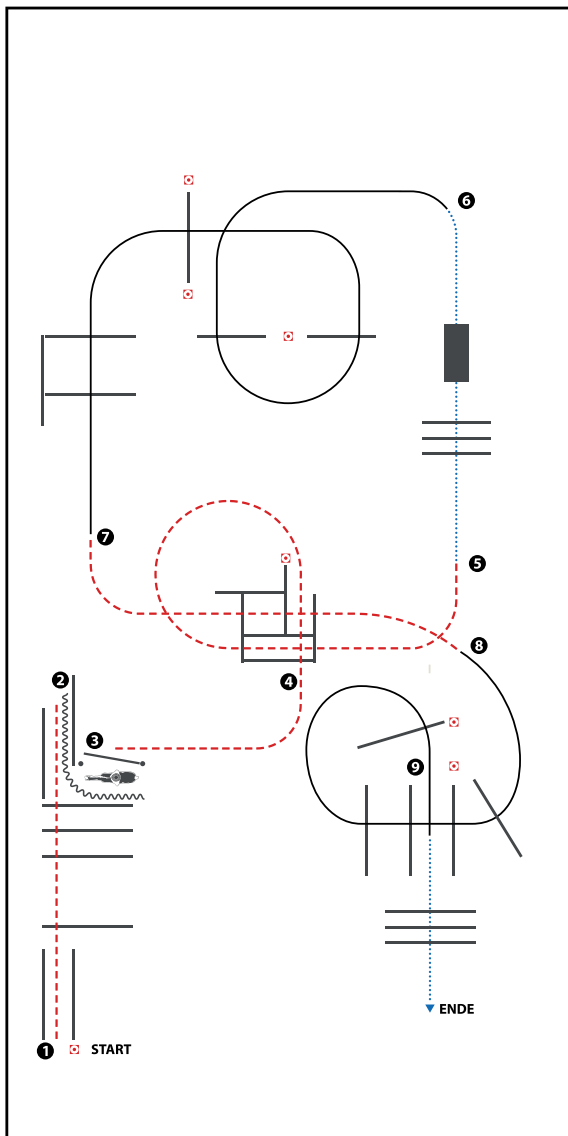

(Erhöhungen optional)

- 1) JOG OVER, JOG INTO CHUTE, STOP
- 2) BACK UP
- 3) GATE RH, JOG
- 4) JOG OVER
- 5) STOP OR BREAK TO WALK, WALK OVER POLES, BRIDGE
- 6) LOPE OVER (LL)
- 7) JOG OVER
- 8) LOPE OVER (RL)
- 9) LOPE INTO CHUTE, STOP OR BREAK TO WALK, WALK OVER

WALK (SCHRITT)	
EXTENDED WALK	
JOG/TROT (TRAB)	
EXTENDED TROT	
LOPE (GALOPP)	
EXTENDED LOPE	
BACK UP (RÜCKWÄRTS)	
LEAD CHANGE (GALOPPWECHSEL)	
TURN (DREHUNG)	
	ERSTE
	WEITERER
	UNION
	WIEDERHOLER

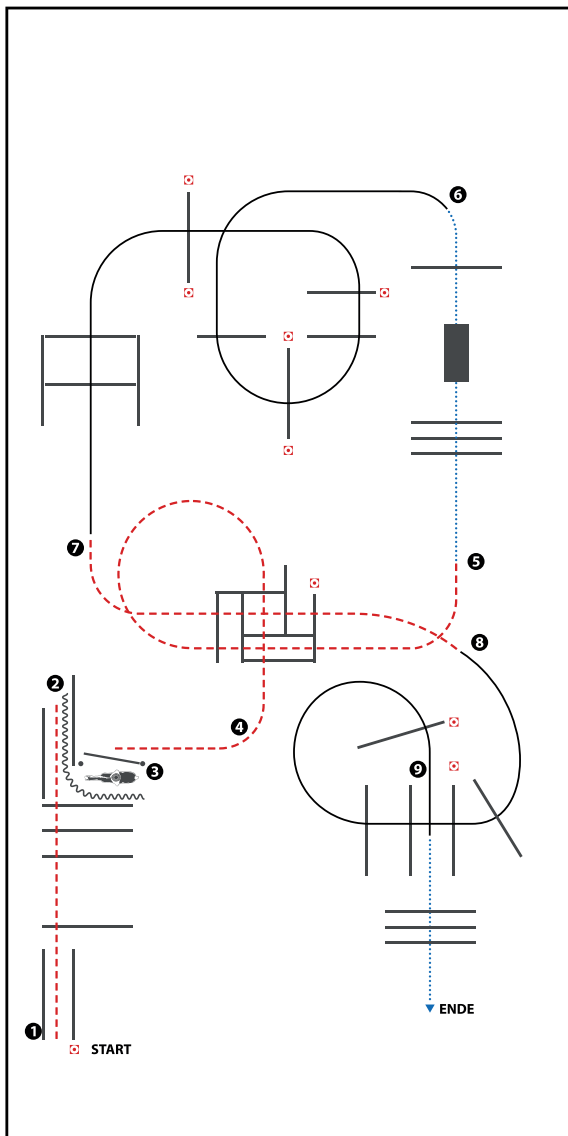

(Erhöhungen optional)

- 1) JOG OVER, JOG INTO CHUTE, STOP
- 2) BACK UP
- 3) GATE RH
- 4) JOG OVER
- 5) STOP OR BREAK TO WALK, WALK OVER POLES, BRIDGE, WALK OVER
- 6) LOPE OVER (LL)
- 7) JOG OVER
- 8) LOPE OVER (RL)
- 9) LOPE INTO CHUTE, STOP OR BREAK TO WALK, WALK OVER

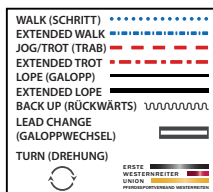

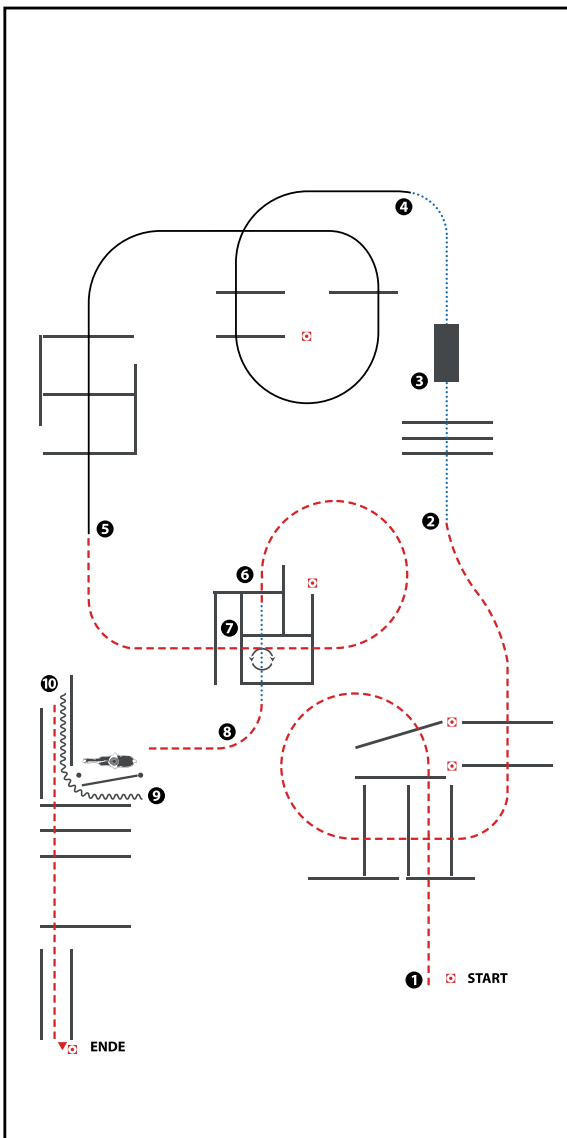

(Erhöhungen optional)

- 1) JOG OVER
- 2) WALK OVER
- 3) BRIDGE
- 4) LOPE OVER (LL)
- 5) JOG OVER
- 6) JOG INTO THE 1. BOX, STOP OR BREAK TO WALK, WALK INTO THE 2. BOX, 360° TURN EITHER WAY, WALK OUT
- 7) JOG, GATE LH
- 8) BACK UP
- 9) JOG OUT, JOG OVER

WALK (SCHRITT)	
EXTENDED WALK	
JOG/TROT (TRAB)	
EXTENDED TROT	
LOPE (GALOPP)	
EXTENDED LOPE	
BACK UP (RÜCKWÄRTS)	
LEAD CHANGE (GALOPPWECHSEL)	
TURN (DREHUNG)	
	ERSTE
	WESTERWEITER
	UNION
	WIEDERGESCHLOSSEN UNTERBUNT

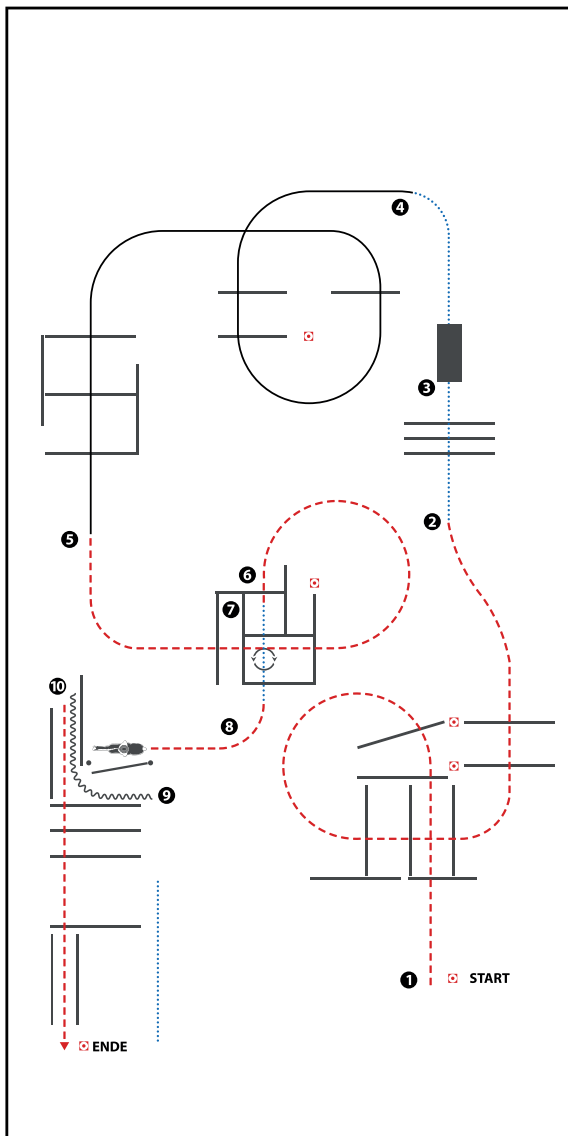

(Erhöhungen optional)

- 1) JOG OVER
- 2) WALK OVER
- 3) BRIDGE
- 4) LOPE OVER (LL)
- 5) JOG OVER
- 6) JOG INTO THE 1. BOX, STOP OR BREAK TO WALK,
WALK INTO THE 2. BOX, 360° TURN EITHER WAY, WALK OUT
- 7) JOG, GATE LH
- 8) BACK UP
- 9) JOG OUT, JOG OVER

WALK (SCHRITT)
EXTENDED WALK
JOG/TROT (TRAB)
EXTENDED TROT
LOPE (GALOPP)
EXTENDED LOPE
BACK UP (RÜCKWÄRTS)	~~~~~
LEAD CHANGE (GALOPPWECHSEL)
TURN (DREHUNG)
ERSTE
WESTBREITER
UNION
WIEDERGESCHLOSSEN

